

MARTIN

12/24 V



Manuel d'utilisation / Owner's manual
Manual del usuario / Instrukcja obsługi

PRESIDENT

Votre PRESIDENT MARTIN en un coup d'œil

Un vistazo a vuestro PRESIDENT MARTIN

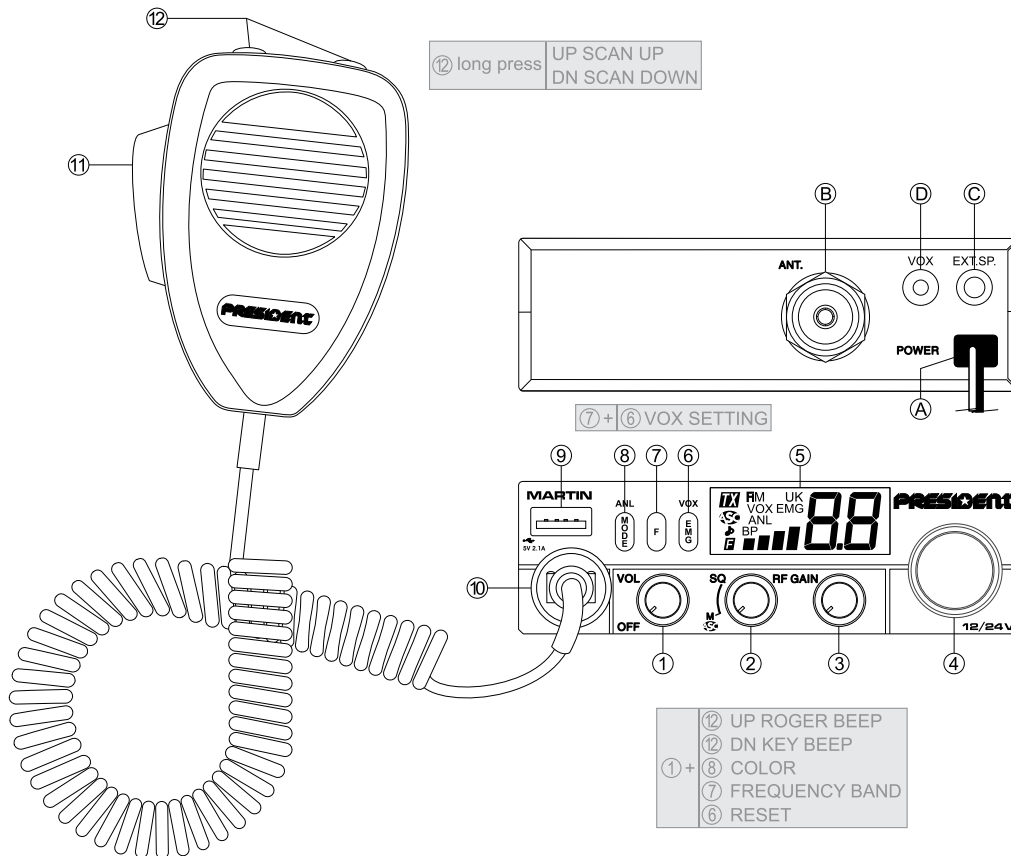

Your PRESIDENT MARTIN at a glance

Twoj PRESIDENT MARTIN

SOMMAIRE

Français

INSTALLATION	5
UTILISATION	7
FONCTION À L'ALLUMAGE DU POSTE	9
CARACTÉRISTIQUES TECHNIQUES.....	10
GUIDE DE DÉPANNAGE.....	11
COMMENT ÉMETTRE OU RECEVOIR UN MESSAGE	11
GLOSSAIRE	11
CONDITIONS GÉNÉRALES DE GARANTIE	13
DÉCLARATION DE CONFORMITÉ EU SIMPLIFIÉE.....	14
TABLEAUX DES FRÉQUENCES.....	45 ~ 47
NORMES - F.....	49

SUMMARY

English

INSTALLATION	26
HOW TO USE YOUR TRANSCEIVER.....	28
FUNCTION TURNING ON THE UNIT.....	30
TECHNICAL CHARACTERISTICS.....	31
TROUBLE SHOOTING.....	31
HOW TO TRANSMIT OR RECEIVE A MESSAGE	32
GLOSSARY	32
SIMPLIFIED EU DECLARATION OF CONFORMITY	33
GENERAL WARRANTY CONDITIONS.....	34
FREQUENCY TABLES.....	45 ~ 47
NORMS - F	49

SUMARIO

Español

INSTALACIÓN	16
UTILIZACIÓN	18
FUNCIONES AL ENCENDER LA EMISORA.....	20
CARACTERÍSTICAS TÉCNICAS.....	21
GUÍA DE PROBLEMAS.....	22
COMO EMITIR O RECIBIR UN MENSAJE	22
LÉXICO.....	22
CONDICIONES GENERALES DE GARANTÍA	24
DECLARACIÓN DE CONFORMIDAD EU SIMPLIFICADA	14
TABLAS DE FRECUENCIAS.....	45 ~ 47
NORMAS - F.....	49

SPIS TREŚCI

Polski

INSTALACJA	36
UŻYWANIE CB RADIA.....	38
WŁĄCZANIE FUNKCJI W URZĄDZENIU.....	40
CHARAKTERYSTYKA TECHNICZNA	41
ROZWIĄZYWANIE PROBLEMÓW	42
JAK PRZESYŁAĆ LUB ODBIERAĆ WIADOMOŚĆ.....	42
SŁOWNICZEK.....	42
OGÓLNE WARUNKI GWARANCJI.....	43
UPROSZCZONA DEKLARACJA ZGODNOŚCI UE	44
TABELA CZĘSTOTLIWOŚCI	45 ~ 47
NORMY - F.....	49

ATTENTION !

*Avant toute utilisation, prenez garde de ne jamais émettre sans avoir branché l'antenne (connecteur **B** situé sur la face arrière de l'appareil), ni réglé le TOS (Taux d'Ondes Stationnaires)! Sinon, vous risquez de détruire l'amplificateur de puissance, ce qui n'est pas couvert par la garantie.*

APPAREIL MULTI-NORMES !

*Voir «F» page 10 et tableau des **Configurations** page 49.*

La garantie de ce poste est valable uniquement dans le pays d'achat.

Bienvenue dans le monde des émetteurs-récepteurs CB de la dernière génération. Cette nouvelle gamme de postes vous permet d'accéder à la communication électronique la plus performante. Grâce à l'utilisation de technologies de pointe garantissant des qualités sans précédent, votre PRESIDENT MARTIN est un nouveau jalon dans la convivialité et la solution par excellence pour le pro de la CB le plus exigeant. Pour tirer le meilleur parti de toutes ses possibilités, nous vous conseillons de lire attentivement ce mode d'emploi avant d'installer et d'utiliser votre PRESIDENT MARTIN.

A) INSTALLATION

1) CHOIX DE L'EMPLACEMENT ET MONTAGE DU POSTE MOBILE

- a) Choisir l'emplacement ventilé le plus approprié pour une utilisation simple et pratique de votre poste mobile.
- b) Veiller à ce qu'il ne gêne pas le conducteur ni les passagers du véhicule.
- c) Prévoir le passage et la protection des différents câbles (alimentation, antenne, accessoires...) afin qu'ils ne viennent en aucun cas perturber la conduite du véhicule.
- d) Utiliser pour le montage le berceau (1) livré avec l'appareil, le fixer solidement à l'aide des vis auto taraudeuses (2) fournies (diamètre de perçage 3,2 mm). Prendre garde à ne pas endommager le système électrique du véhicule lors du perçage du tableau de bord.
- e) Lors du montage, ne pas oublier d'insérer les rondelles de caoutchouc (3) entre le poste et son support. Celles-ci jouent en effet un rôle «d'amortisseur» et permettent une orientation et un serrage en douceur du poste.
- f) Choisir un emplacement pour le support du microphone et prévoir le passage de son cordon.

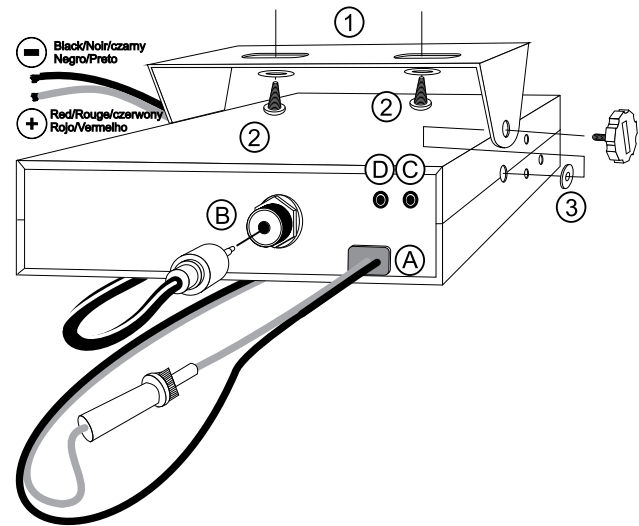
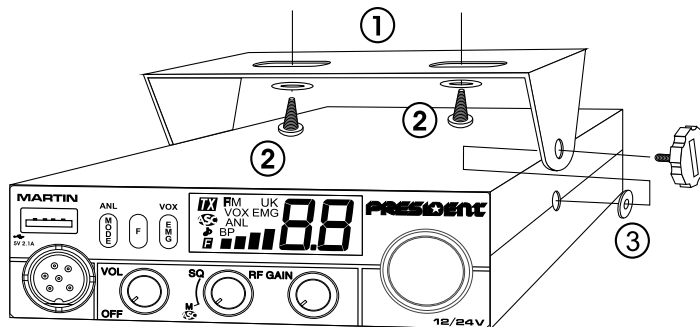

- **NOTA :** Votre poste mobile possédant une prise microphone en façade peut être encastré dans le tableau de bord. Dans ce cas, il est recommandé d'y adjoindre un haut-parleur externe pour une meilleure écoute des communications (connecteur EXP SP situé sur la face arrière de l'appareil : C). Renseignez-vous auprès de votre revendeur le plus proche pour le montage sur votre appareil.

2) INSTALLATION DE L'ANTENNE

a) Choix de l'antenne

- En CB, plus une antenne est grande, meilleur est son rendement. Votre Point Conseil saura orienter votre choix.

b) Antenne mobile

- Il faut l'installer à un endroit du véhicule où il y a un maximum de surface métallique (plan de masse), en s'éloignant des montants du pare-brise et de la lunette arrière.
- Dans le cas où une antenne radiotéléphone est déjà installée, l'antenne doit être au-dessus de celle-ci.

- Il existe 2 types d'antennes : les pré réglées et les réglables.
Les pré réglées s'utilisent de préférence avec un bon plan de masse (pavillon de toit ou malle arrière) et les réglables offrant une plage d'utilisation beaucoup plus large permettent de tirer parti de plans de masse moins importants (voir § **RÉGLAGE DU TOS** ci-dessous).
- Pour une antenne à fixation par perçage, il est nécessaire d'avoir un excellent contact antenne/plan de masse; pour cela, gratter légèrement la tôle au niveau de la vis et de l'étoile de serrage.
- Lors du passage du câble coaxial, veiller à ne pas le pincer ou l'écraser (risque de rupture et/ou de court-circuit).
- Brancher l'antenne (**B**).

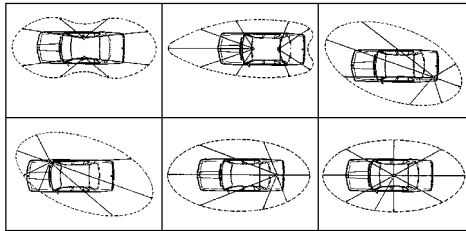

Lobe de Rayonnement

c) Antenne fixe

- Veiller à ce qu'elle soit dégagée au maximum. En cas de fixation sur un mât, il faudra éventuellement haubaner conformément aux normes en vigueur (se renseigner auprès d'un professionnel). Les antennes et accessoires PRESIDENT sont spécialement conçus pour un rendement optimal de chaque appareil.

3) CONNEXION DE L'ALIMENTATION

Votre PRESIDENT MARTIN 12/24 V est muni d'une protection contre les inversions de polarité. Néanmoins, avant tout branchement, vérifiez vos connexions.

Votre poste doit être alimenté par une source de courant continu de 12 ou 24 Volts (**A**). À l'heure actuelle, la plupart des voitures et des camions fonctionnent avec une mise à la masse négative. On peut s'en assurer en vérifiant que la borne (-) de la batterie soit bien connectée au bloc moteur ou au châssis. Dans le cas contraire, consultez votre revendeur.

- Assurez-vous que l'alimentation soit bien de 12 ou 24 Volts.
- Repérez les bornes (+) et (-) de la batterie (+ = rouge, - = noir). Dans le cas où il serait nécessaire de rallonger le cordon d'alimentation, utilisez un câble de section équivalente ou supérieure.

- Il est nécessaire de se connecter sur un (+) et un (-) permanents. Nous vous conseillons donc de brancher directement le cordon d'alimentation sur la batterie (le branchement sur le cordon de l'autoradio ou sur d'autres parties du circuit électrique pouvant dans certains cas favoriser la réception de signaux parasites).
- Branchez le fil rouge (+) à la borne positive de la batterie et le fil noir (-) à la borne négative de la batterie.
- Branchez le cordon d'alimentation au poste.

ATTENTION : Ne jamais remplacer le fusible d'origine par un modèle d'une valeur différente !

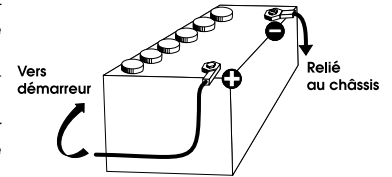

4) OPÉRATIONS DE BASE À EFFECTUER AVANT LA PREMIÈRE UTILISATION, SANS PASSER EN ÉMISSION (sans appuyer sur la pédale du microphone)

- Brancher le microphone.
- Vérifier le branchement de l'antenne.
- Mise en marche de l'appareil : tourner le bouton **VOL** (1) dans le sens des aiguilles d'une montre.
- Tourner le bouton du squelch **SQ** (2) au minimum, en position **M**.
- Régler volume à un niveau convenable.
- Amener le poste sur le canal 20 à l'aide du bouton rotatif (4) ou des touches **UP/DN** (12) du microphone.

5) RÉGLAGE DU TOS (Taux d'ondes stationnaires)

ATTENTION : Opération à effectuer impérativement lors de la première utilisation de l'appareil ou lors d'un changement d'antenne. Ce réglage doit être fait dans un endroit dégagé, à l'air libre.

* Réglage avec TOS-mètre externe (type TOS-1 PRESIDENT)

a) Branchement du Tos-mètre :

- Brancher le Tos-mètre entre le poste et l'antenne, le plus près possible du poste (utiliser pour cela un câble de 40 cm maximum type CA-2C PRESIDENT).

b) Réglage du Tos :

- Amener le poste sur le canal 20 en AM.
- Positionner le commutateur du Tos-mètre en position **FWD** (calibrage).
- Appuyer sur la pédale **PTT** (11) pour passer en émission.

- Amener l'aiguille sur l'index ▼ à l'aide du bouton de calibrage.
- Basculer le commutateur en position **REF** (lecture de la valeur du TOS). La valeur lue sur le vu-mètre doit être très proche de 1. Dans le cas contraire, rajuster votre antenne jusqu'à obtention d'une valeur aussi proche que possible de 1 (une valeur de TOS comprise entre 1 et 1,8 est acceptable).
- Il est nécessaire de recalibrer le Tos-mètre, entre chaque opération de réglage de l'antenne.

Remarque : Afin d'éviter les pertes et atténuations dans les câbles de connexion entre la radio et ses accessoires, **PRESIDENT** recommande une longueur de câble inférieure à 3 m.

Maintenant, votre poste est prêt à fonctionner.

B) UTILISATION

1) MARCHE/ARRÊT ~ VOLUME

Pour **allumer** votre poste : tourner le bouton **VOL (1)** dans le sens des aiguilles d'une montre. Si la fonction **BIP DE TOUCHES** est active (voir menu **BIP DE TOUCHES** page 9), un bip sonore est émis. Votre radio est allumée.

L'afficheur montre brièvement la bande de fréquence en cours (voir § **SÉLECTION DE LA BANDE DE FRÉQUENCES** page 10).

Pour **éteindre** votre poste : tourner le bouton **VOL (1)** dans le sens inverse des aiguilles d'une montre jusqu'au clic d'arrêt. Votre radio est éteinte.



Pour **augmenter** le volume sonore, tourner le bouton **VOL (1)** dans le sens des aiguilles d'une montre. Pour **diminuer** le volume, tourner le bouton dans le sens inverse des aiguilles d'une montre.

2) ASC (Automatic Squelch Control) / SQUELCH

Cette fonction permet de **supprimer** les bruits de fond indésirables en l'absence de communication. Le squelch ne joue ni sur le volume sonore ni sur la puissance d'émission, mais il permet d'améliorer considérablement le confort d'écoute.

a) ASC : SQUELCH À RÉGLAGE AUTOMATIQUE

Brevet mondial, exclusivité PRESIDENT

Tourner le bouton **SQ (2)** dans le sens contraire des aiguilles d'une montre en position **ASC**.  apparaît sur l'afficheur. Aucun réglage manuel répétitif et optimisation permanente entre la sensibilité et le confort d'écoute lorsque l'**ASC** est actif. Cette fonction peut être désactivée par rotation du bouton dans le sens des aiguilles d'une montre. Dans ce cas le réglage du squelch redevient manuel.  disparaît de l'afficheur.

b) SQUELCH MANUEL

Tourner le bouton **SQ (2)** dans le sens des aiguilles d'une montre jusqu'au point exact où tout bruit de fond disparaît. C'est un réglage à effectuer avec précision, car mis en position maximum (dans le sens des aiguilles d'une montre), seuls les signaux les plus forts peuvent être perçus.

3) RF GAIN

Tourner le bouton **RF GAIN (3)** pour **régler** la sensibilité en réception. Position maximum dans le cas de la **réception** de communications longue distance. Vous pouvez diminuer le **RF GAIN**, pour éviter des distorsions, lorsque l'interlocuteur est proche. Réduisez le gain en réception dans le cas d'une communication rapprochée avec un correspondant non équipé d'un **RF POWER**.

4) BOUTON ROTATIF DE MONTÉE ET DESCENTE DES CANAUX

Tourner le bouton rotatif (4) pour **modifier** le canal. Tourner dans le sens des aiguilles d'une montre pour **augmenter** d'un canal et dans le sens inverse des aiguilles d'une montre pour **diminuer** d'un canal.

Voir le § **TOUCHES UP/DN DU MICROPHONE** page 9.

5) AFFICHEUR LCD



Indique l'émission

FM

Mode AM sélectionné

FM

Mode FM sélectionné

UK

Mode FM sélectionné (configuration **U/ENG** uniquement)

VOX

Fonction VOX activée

EMG

Canal prioritaire (1 ou 2) activé



Automatic Squelch Control activé

ANL

Filtre ANL activé



Fonction ROGER BEEP activée

BP

Fonction BIP DE TOUCHES activée



Mode MENU activé



Fonction SCAN activée (le point clignote)



Indique le canal actif



Indique la puissance d'émission ou de réception

6) CANAUX PRIORITAIRES ~ RÉGLAGES DES CANAUX PRIORITAIRES ~ VOX ~ AJUSTEMENT DU VOX

CANAUX PRIORITAIRES (pression brève)

Les canaux prioritaires seront automatiquement *sélectionnés* en appuyant sur la touche **EMG (8)**. Premier appui : le canal prioritaire **1** est sélectionné. Deuxième appui : le canal prioritaire **2** est sélectionné. Troisième appui : *retour* au canal initial. Le symbole «**EMG**» apparaît sur l'afficheur lorsque le canal d'urgence est actif.

Les canaux prioritaires par défaut sont le **9/AM (1)** et le **19/AM (2)**.

Remarque: L'activation d'un canal prioritaire empêche de *modifier* le mode de modulation (AM/FM/UK) ou d'*activer/désactiver* la fonction **VOX**. Si la fonction **BIP DE TOUCHES** est activée un bip d'erreur se fait entendre.

RÉGLAGES DES CANAUX PRIORITAIRES

Les canaux prioritaires peuvent être *définis* par l'utilisateur (mode de modulation et canal).

- Appuyer brièvement sur la touche **EMG (6)** jusqu'à *sélectionner* le canal prioritaire à modifier.
- Appuyer à nouveau, plus longuement, sur la touche **EMG (6)**. **F** apparaît et «**EMG**» clignote dans l'afficheur.
- Appuyer, si nécessaire, sur la touche **MODE (8)** pour *changer* le mode de modulation : AM, FM ou FM UK (en configuration **U** seulement).
- Tourner le bouton rotatif **(4)** ou utiliser les touches **UP/DN (12)** du microphone pour *sélectionner* le canal prioritaire.
- Appuyer sur la pédale **PTT (11)** pour *valider* et *sortir*. Si la fonction **BIP DE TOUCHES** est active, un long bip est émis pour confirmer le succès de l'opération (voir le § **BIP DE TOUCHES** page 9).
- Si aucune touche n'est pressée durant 5 secondes, le poste *sort* automatiquement du **RÉGLAGE DES CANAUX PRIORITAIRES** sans *enregistrer*.

VOX (pression longue)

La fonction **VOX** permet de *transmettre* en parlant dans le microphone d'origine (ou dans le microphone vox optionnel) sans appuyer sur la pédale **PTT (11)**. L'utilisation d'un microphone vox optionnel connecté à l'arrière du poste - prise **VOX (C)** - *désactive* le microphone d'origine.

Appuyer longuement sur la touche **VOX (6)** afin d'*activer* la fonction **VOX**. «**VOX**» s'affiche. Appuyer à nouveau sur la touche **VOX (6)** pour *désactiver* la fonction **VOX**. «**VOX**» disparaît de l'afficheur.

AJUSTEMENT DU VOX (combinaison F + VOX)

- Appuyer sur la touche **F (7)** puis appuyer sur la touche **VOX (6)** pour *entrer* dans le mode **AJUSTEMENT DU VOX**. «**VOX**» clignote, le paramètre actif ainsi que sa valeur apparaissent dans l'afficheur. Trois paramètres permettent d'ajuster le **VOX** : La Sensibilité: **L**, l'Anti-Vox : **R** et la Temporisation **L**.
- a. Tourner le bouton rotatif **(4)** ou utiliser les touches **UP/DN (12)** du microphone pour *modifier* la valeur du paramètre affiché, puis appuyer sur la touche **F (7)** pour *afficher* le paramètre suivant ou...
b. Appuyer d'abord sur la touche **F (7)** pour *afficher* un autre paramètre, puis tourner le bouton rotatif **(4)** ou utiliser les touches **UP/DN (12)** du microphone pour *modifier* la valeur du paramètre affiché.
- Une fois tous les ajustements effectués, appuyer sur la pédale **PTT (11)** pour *valider* et *sortir*. Si la fonction **BIP DE TOUCHES** est active, un long bip est émis pour confirmer le succès de l'opération (voir le § **BIP DE TOUCHES** page 9).
- Si aucune touche n'est pressée durant 5 secondes, le poste *sort* automatiquement du mode **AJUSTEMENT DU VOX** sans *enregistrer*.
 - **Sensibilité L** : permet de régler la sensibilité du microphone (original ou vox optionnel) pour une qualité de transmission optimum. Niveau réglable de **1** (niveau haut) à **9** (niveau bas). Valeur par défaut : **5**.
 - **Anti-Vox R** : permet d'empêcher l'émission générée par les bruits ambiants. Niveau réglable: **RF** (émet en fonction du niveau du squech) et de **0** (sans anti-vox) à **9** (niveau bas). Valeur par défaut: **RF**.
 - **Temporisation L** : permet d'éviter la coupure «brutale» de la transmission en rajoutant une temporisation à la fin de la parole. Niveau réglable de **1** (délai court) à **9** (délai long). Valeur par défaut : **1**.

L'**AJUSTEMENT DU VOX** n'active pas automatiquement la fonction **VOX**.

7) F (pression brève)

Permet de *définir/valider* certaines fonctions (voir par exemple le § **AJUSTEMENT DU VOX** au-dessus). Cette touche utilisée seule n'a aucune utilité.

Voir § **SÉLECTION DE LA BANDE DES FRÉQUENCES** page 10.

8) MODE ~ ANL

MODE (pression brève)

Appuyer sur la touche **MODE (8)** pour *sélectionner* le mode de modulation: AM, FM). Le mode sélectionné s'affiche sur l'écran LCD.

Votre mode de modulation doit correspondre à celui de votre interlocuteur.

- **Modulation de Fréquence / FM** : Communication rapprochée sur terrain plat et dégagé.
- **Modulation d'Amplitude / AM** : Communication sur terrain avec reliefs et obstacles sur moyenne distance (mode le plus utilisé).

En configuration U uniquement : le bouton **MODE (8)** permet de *sélectionner* la bande de fréquence **ENG** ou **CEPT**. «**UK**» s'affiche lorsque la bande de fréquence **ENG** est sélectionnée. Lorsque la bande de fréquence **CEPT** est sélectionnée, «**UK**» disparaît de l'afficheur (voir tableau page 45).

ANL (appui long)

Automatic Noise Limiter : ce filtre permet de *réduire* les bruits de fond et certains parasites en réception.

Appuyez longuement sur la touche **ANL (8)** pour *activer/désactiver* le filtre **ANL**. «**ANL**» apparaît sur l'afficheur lorsque le filtre est activé.

Remarque: le filtre **ANL** ne fonctionne qu'en mode **AM**.

9) PRISE DE CHARGE USB

La prise **USB (9)** permet de recharger un smartphone, une tablette ou tout autre appareil rechargeable 5 V - 2,1 A.

10) PRISE Microphone 6 BROCHES

Elle se situe en façade de votre appareil et facilite ainsi son intégration dans le tableau de bord de votre véhicule.

Voir le schéma câblage page 48.

11) PÉDALE D'ÉMISSION PTT (Push To Talk)

Bouton d'émission, appuyer pour *parler*, **PTT** s'affiche. Relâcher pour *recevoir* un message, **PTT** disparaît de l'afficheur.

TOT (Time Out Timer)

Si l'émission, avec la pédale **PTT (11)** ou fonction **VOX**, dure plus de 3 minutes, l'afficheur clignote et l'émission *se termine*. Un bip est émis jusqu'à ce que la touche **PTT (11)** soit relâchée.

12) TOUCHES UP/DN DU MICROPHONE ~ SCAN

TOUCHES UP/DN DU MICROPHONE (pression brève)

Utiliser les touches **UP** ou **DN (12)** pour *modifier* les canaux. **UP** pour *augmenter* et **DN** pour *diminuer* d'un canal.

Voir le § **BOUTON ROTATIF DE MONTÉE ET DESCENTE DES CANAUX** page 7.

SCAN (pression très longue)

Appuyer et maintenir appuyer une des touches **UP** ou **DN (12)** du microphone durant ± 7 secondes ou jusqu'à ce qu'un bip soit émis pour *activer* la fonction **SCAN** (voir le § **BIP DE TOUCHES** page 9). Le point entre les deux digits des canaux clignote pour indiquer que la fonction est active. Le balayage s'arrête dès qu'un canal est actif. Le balayage démarre automatiquement 3 secondes après la fin de l'émission si aucune touche n'est activée pendant ce temps. En mode **SCANNING**, tourner le bouton rotatif **(4)** ou appuyer sur les touches **UP/DN (12)** du microphone pour *changer* la direction de balayage des canaux.

Appuyer sur la pédale **PTT (11)** pour *quitter* la fonction **SCAN**. Le point clignotant entre les deux digits des canaux disparaît de l'afficheur.

A) ALIMENTATION (13,2 V / 26,4 V)

B) PRISE D'ANTENNE (SO-239)

C) PRISE POUR HAUT-PARLEUR EXTERNE OPTIONNEL (8 Ω , \emptyset 3,5 mm)

D) PRISE POUR Microphone VOX OPTIONNEL (8 Ω , \emptyset 2,5 mm)

C) FONCTION À L'ALLUMAGE DU POSTE

1) COULEUR

Cette fonction permet de *choisir* la couleur d'affichage de l'écran LCD.

1. Allumer l'appareil en maintenant appuyée la touche **MODE (8)**. La lettre correspondant à la couleur clignote.
2. Tourner le bouton rotatif **(4)** ou utiliser les touches **UP/DN (12)** du microphone pour *sélectionner* la couleur. 7 couleurs sont disponibles en boucle :

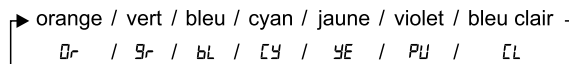

3. Appuyer sur la pédale **PTT (11)** pour *valider* et *sortir*. Si la fonction **BIP DE TOUCHES** est active, un long bip est émis pour confirmer le succès de l'opération (voir le § **BIP DE TOUCHES** page 9).
4. Si aucune touche n'est pressée durant 5 secondes, le poste *sort* automatiquement du **RÉGLAGE DE LA COULEUR** sans *enregistrer*.

La couleur par défaut est : **O** (orange).

2) BIP DE TOUCHES

Quand la fonction est active, un bip sonore *renfonce* lorsqu'une touche est enfoncée, lors d'un changement de canal, etc. «**BP**» apparaît sur l'afficheur.

1. Allumer l'appareil en maintenant appuyée la touche **DN (12)** du microphone. «BP» et l'état actuel de la fonction, **DN** ou **BF**, apparaissent dans l'afficheur.
2. Répéter le point 1 jusqu'à ce que l'afficheur indique l'état désiré.
3. Relâcher le bouton **DN (12)** du microphone.

La valeur par défaut de la fonction est : **DN** (activée).

3) ROGER BEEP

Quand la fonction est active, l'icône  apparaît sur l'afficheur.

Le Roger Beep *émet* un bref signal lorsqu'on relâche la pédale **PTT (11)** du microphone pour indiquer la fin de l'émission à son correspondant. Historiquement, la Radio Amateur étant un mode de communication «simplex», c'est-à-dire qu'il n'est pas possible de parler et d'écouter en même temps (comme c'est le cas pour le téléphone par exemple), il était d'usage de dire «Roger» une fois que l'on avait fini de parler afin de prévenir son correspondant qu'il pouvait parler à son tour. Le mot «Roger» a été remplacé par un bip significatif, d'où son nom «Roger Beep».

1. Allumer l'appareil en maintenant appuyée la touche **UP (12)** du microphone. «» et l'état actuel de la fonction, **DN** ou **BF**, apparaissent dans l'afficheur.
2. Répéter le point 1 jusqu'à ce que l'afficheur indique l'état désiré.
3. Relâcher le bouton **UP (12)** du microphone.

La valeur par défaut de la fonction est **BF** (désactivée).

4) SÉLECTION DE LA BANDE DE FRÉQUENCES

(Configuration : EU ; PL ; d ; EC ; U ; In)

Les bandes de fréquences doivent être choisies selon le pays où vous utilisez votre appareil. N'utilisez en aucun cas une configuration différente. Certains pays nécessitent une licence d'utilisation. Voir tableau page 50.

1. Allumer l'appareil en maintenant appuyée la touche **F (7)**. La lettre correspondant à la configuration actuelle clignote.
2. Pour changer de configuration, utiliser le bouton rotatif **(4)** ou les touches **UP/DN** du microphone **(12)**.
3. Quand la configuration désirée est affichée, appuyer 1 seconde sur la touche **F (7)**. La lettre correspondant à la configuration s'affiche en continu, un bip est émis.
4. À ce stade, confirmer la sélection en éteignant puis en allumant à nouveau l'appareil.

Voir les bandes de fréquences pages 45 à 47 / tableau de configuration page 49

5) RÉ INITIALISATION

Permet de ré initialiser tous les paramètres définis par l'utilisateur et de revenir aux valeurs par défaut.

1. Allumez l'appareil en maintenant appuyée sur la touche **EMG (6)**. "r5" Clignote à l'écran.
2. Appuyez longuement sur la touche **F (7)** pour valider. Un bip long confirme que la ré initialisation a été effectuée.
3. Si aucune touche n'est pressée durant 5 secondes ou à l'appui sur la pédale **PTT (11)**, l'appareil quitte la **RÉ INITIALISATION** sans changement.

D) CARACTÉRISTIQUES TECHNIQUES

1) GÉNÉRALES

- Canaux	: 40
- Modes de modulation	: AM/FM
- Gamme de fréquence	: de 26.965 MHz à 27.405 MHz
- Impédance d'antenne	: 50 ohms
- Tension d'alimentation	: 13,2 V / 26,4 V
- Dimensions	: 115 (L) x 165 (P) x 35 (H) mm
- Poids	: 0,571 kg
- Accessoires inclus	: 1 microphone electret UP/DOWN et son support, 1 berceau avec vis de fixation et cordon d'alimentation avec fusible

2) ÉMISSION

- Tolérance de fréquence	: +/- 200 Hz
- Puissance porteuse	: 4 W AM / 4 W FM
- Émissions parasites	: inférieure à 4 nW (-54 dBm)
- Réponse en fréquence	: 300 Hz à 3 kHz en AM/FM
- Puissance émise dans le canal adj.	: inférieure à 20 µW
- Sensibilité du microphone	: 3,0 mV
- Consommation	: < 2 A max. avec modulation (13,2 V) : < 1 A max. avec modulation (26,4 V)
- Distorsion maxi. du signal modulé	: 2 %

3) RÉCEPTION

- Sensibilité maxi à 20 dB sinad	: 0,5 µV -113 dBm (AM) : 0,35 µV -116 dBm (FM)
- Réponse en fréquence	: 300 Hz à 3 kHz en AM/FM
- Sélectivité du canal adj.	: 60 dB
- Puissance audio maxi	: 3 W
- Sensibilité du squelch	: minimum : 0,2 µV - 120 dBm maximum : 1 mV - 47 dBm
- Taux de réj. fréq. image	: 60 dB
- Taux de réjection fréquence intermédiaire	: 70 dB

- Consommation : 180 ~ 500 mA max. (13,2 V)
90 ~ 250 mA max. (26,4 V)

E) GUIDE DE DÉPANNAGE

1) VOTRE POSTE N'ÉMET PAS OU VOTRE ÉMISSION EST DE MAUVAISE QUALITÉ

Vérifiez que :

- L'antenne soit correctement branchée et que le TOS soit bien réglé.
- Le microphone soit bien branché.
- la configuration programmée soit la bonne (voir tableau page 49).

2) VOTRE POSTE NE REÇOIT PAS OU VOTRE RÉCEPTION EST DE MAUVAISE QUALITÉ

Vérifiez que :

- Le **RF GAIN (3)** soit réglé au maximum.
- Le niveau du squelch soit correctement réglé.
- Le bouton **VOL (1)** soit réglé à un niveau convenable.
- L'antenne soit correctement branchée et le TOS bien réglé.
- Vous êtes bien sur le même type de modulation que votre interlocuteur.
- la configuration programmée soit la bonne (voir tableau page 49).

3) VOTRE POSTE NE S'ALLUME PAS

Vérifiez :

- Votre alimentation.
- Qu'il n'y ait pas d'inversion des fils au niveau de votre branchement.
- L'état du fusible.

F) COMMENT ÉMETTRE OU RECEVOIR UN MESSAGE ?

Maintenant que vous avez lu la notice, assurez-vous que votre poste est en situation de fonctionner (antenne branchée).

Vous pouvez alors appuyer sur la pédale **PIT (11)** de votre micro, et lancer le message «Attention stations pour un essai TX» ce qui vous permet de vérifier la clarté et la puissance de votre signal et devra entraîner une réponse du type «Fort et clair la station».

Relâchez la pédale, et attendez une réponse. Dans le cas où vous utilisez un canal d'appel (19), et que la communication est établie avec votre interlocuteur, il est d'usage de choisir un autre canal disponible afin de ne pas encombrer le canal d'appel.

G) GLOSSAIRE

ALPHABET PHONÉTIQUE INTERNATIONAL

A Alpha	H Hotel	O Oscar	V Victor
B Bravo	I India	P Papa	W Whiskey
C Charlie	J Juliett	Q Quebec	X X-ray
D Delta	K Kilo	R Romeo	Y Yankee
E Echo	L Lima	S Sierra	Z Zulu
F Foxtrott	M Mike	T Tango	
G Golf	N November	U Uniform	

LANGAGE TECHNIQUE

AM	: Amplitude Modulation (modulation d'amplitude)
BLU	: Bande latérale unique
BF	: Basse fréquence
CB	: Citizen Band (canaux banalisés)
CH	: Channel (canal)
CQ	: Appel général
CW	: Continuous waves (morse)
DX	: Liaison longue distance
DW	: Dual watch (double veille)
FM	: Frequency modulation (modulation de fréquence)
GMT	: Greenwich Meantime (heure méridien Greenwich)
GP	: Ground plane (antenne verticale)
HF	: High Frequency (haute fréquence)
LSB	: Low Side Band (bande latérale inférieure)
RX	: Receiver (récepteur)
SSB	: Single Side Band (Bande latérale unique)
SWR	: Standing Waves Ratio
SWL	: Short waves listening (écoute en ondes courtes)
SW	: Short waves (ondes courtes)
TOS	: Taux d'ondes stationnaires
TX	: Transceiver. Désigne un poste émetteur-récepteur CB. Indique aussi l'émission.
UHF	: Ultra-haute fréquence
USB	: Up Side Band (bande latérale supérieure)
VHF	: Very high Frequency (très haute fréquence)

LANGAGE CB

ALPHA LIMA	: Amplificateur linéaire
BAC	: Poste CB
BASE	: Station de base

BREAK : Demande de s'intercaler, s'interrompre
 CANNE À PÊCHE : antenne
 CHEERIO BY : Au revoir
 CITY NUMBER : Code postal
 COPIER : Écouter, capter, recevoir
 FIXE MOBILE : Station mobile arrêtée
 FB : Fine business (bon, excellent)
 INFÉRIEURS : Canaux en-dessous des 40 canaux autorisés (interdits en France)
 MAYDAY : Appel de détresse
 MIKE : Microphone
 MOBILE : Station mobile
 NÉGATIF : Non
 OM : Opérateur radio
 SUCETTE : Microphone
 SUPÉRIEURS : Canaux au-dessus des 40 canaux autorisés (interdits en France)
 TANTE VICTORINE : Télévision
 TONTON : Amplificateur de puissance
 TPH : Téléphone
 TVI : Interférences TV
 VISU : Se voir
 VX : Vieux copains
 WHISKY : Watts
 WX : Le temps
 XYL : L'épouse de l'opérateur
 YL : Opératrice radio
 51 : Poignée de mains
 73 : Amitiés
 88 : Grosses bises
 99 : Dégager la fréquence
 144 : Polarisation horizontale, aller se coucher
 318 : Pipi
 600 ohms : le téléphone
 813 : Gastro liquide (apéritif)

CODE «Q»

QRA : Emplacement de la station
 QRA Familial : Domicile de la station
 QRA PRO : Lieu de travail
 QRB : Distance entre 2 stations

QRD : Direction
 QRE : Heure d'arrivée prévue
 QRG : Fréquence
 QRH : Fréquence instable
 QRI : Tonalité d'émission
 QRJ : Me recevez-vous bien ?
 QRK : Force des signaux (R1 à R5)
 QRL : Je suis occupé
 QRM : Parasites, brouillage
 QRM DX : Parasites lointains
 QRM 22 : Police
 QRN : Brouillage atmosphérique (orages)
 QRO : Fort, très bien, sympa
 QRP : Faible, petit
 QRPP : Petit garçon
 QRPPette : Petite fille
 QRQ : Transmettez plus vite
 QRR : Nom de la station
 QRRR : Appel de détresse
 QRS : Transmettez plus lentement
 QRT : Cessez les émissions
 QRU : Plus rien à dire
 QRV : Je suis prêt
 QRW : Avertissez que j'appelle
 QRX : Restez en écoute un instant
 QRZ : Indicatif de la station : par qui suis-je appelé?
 QSA : Force de signal (S1 à S9)
 QSB : Fading, variation
 QSJ : Prix, argent, valeur
 QSK : Dois-je continuer la transmission ?
 QSL : Carte de confirmation de contact
 QSO : Contact radio
 QSP : Transmettre à...
 QSX : Voulez-vous écouter sur...
 QSY : Dégagement de fréquence
 QTH : Position de station
 QTR : Heure locale

CANAUX D'APPEL

27 AM : appel général en zone urbaine
 19 AM : Routiers
 9 AM : Appel d'urgence

CONDITIONS GÉNÉRALES DE GARANTIE

Ce poste est garanti **2 ans** pièces et main d'œuvre dans son pays d'achat contre tout vice de fabrication reconnu par notre service technique. *Le Laboratoire SAV de PRESIDENT se réserve le droit de ne pas appliquer la garantie si une panne est provoquée par une antenne autre que celles distribuées par la marque PRESIDENT, si la dite antenne est à l'origine de la panne. Une extension de garantie de **3 ans** est proposée systématiquement pour l'achat et l'utilisation d'une antenne de la marque PRESIDENT, amenant la durée totale de la garantie à **5 ans**, et sur justificatif retourné sous 30 jours suivant l'achat au SAV de la Société Groupe President Electronics, ou toute filiale étrangère.

Il est recommandé de lire attentivement les conditions ci-après et de les respecter sous peine d'en perdre le bénéfice.

- Pour être valable, la garantie doit nous être retournée au plus tard 1 mois après l'achat.
- Détacher après l'avoir fait remplir la partie ci-contre et la retourner dûment complétée.
- Toute intervention effectuée dans le cadre de la garantie sera gratuite et les frais de réexpédition pris en charge par notre Société.
- Une preuve d'achat doit être jointe obligatoirement avec le poste à réparer.
- Les dates inscrites sur le bon de garantie et la preuve d'achat doivent concorder.
- Ne pas procéder à l'installation de votre appareil sans avoir lu ce manuel d'instructions.
- Aucune pièce détachée ne sera envoyée ni échangée par nos services au titre de la garantie.

La garantie est valable dans le pays d'achat.

Ne sont pas couverts :

- Les dommages causés par accident, choc ou emballage insuffisant.
- Les transistors de puissance, les micros, les lampes, les fusibles et les dommages causés par une mauvaise utilisation (antenne mal réglée, TOS trop important, inversion de polarité, mauvaises connexions, surtension, etc.)
- La garantie ne peut être prorogée par une immobilisation de l'appareil dans nos ateliers, ni par un changement d'un ou plusieurs composants ou pièces détachées.
- Les interventions ayant modifiées les caractéristiques d'agrément, les réparations ou modifications effectuées par des tiers non agréés par notre Société.

Si vous constatez des défauts de fonctionnement :

- Vérifier l'alimentation de votre appareil et la qualité du fusible.
- Contrôlez les différents branchements: jacks, prise d'antenne, prise du microphone...
- Assurez-vous que le niveau du squelch soit correctement réglé ; que la configuration programmée soit la bonne.
- En cas de non prise en charge au titre de la garantie, l'intervention et la réexpédition du matériel seront facturés.

- Cette partie doit être conservée même après la fin de la garantie et si vous revendez votre poste, donnez la au nouveau propriétaire pour le suivi S.A.V.
- En cas de dysfonctionnement réel, mettez-vous d'abord en rapport avec votre revendeur qui décidera de la conduite à tenir.
- Dans le cas d'une intervention hors garantie, un devis sera établi avant toute réparation.

Vous venez de faire confiance à la qualité et à l'expérience de PRESIDENT et nous vous remercions. Pour que vous soyez pleinement satisfait de votre achat, nous vous conseillons de lire attentivement ce manuel. N'oubliez pas de nous retourner la partie droite de ce bon de garantie, c'est très important pour vous car cela permet d'identifier votre appareil lors de son passage éventuel dans nos ateliers.

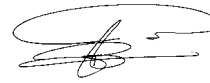

La Direction Technique
et
Le Service Qualité



Date d'achat :

Type : Radio CB MARTIN

N° de série :



SANS LE CACHET DU DISTRIBUTEUR
LA GARANTIE SERA NULLE

DÉCLARATION DE CONFORMITÉ EU SIMPLIFIÉE

Par la présente, Groupe President Electronics, déclare que l'équipement radio CB:

*Marque : **PRESIDENT**
Type: **TXPR218**
Nom Commercial : **MARTIN***

Est conforme à la directive 2014/53/UE.

*Le texte intégral de la déclaration de conformité de l'UE est disponible à l'adresse Internet suivante:
<https://president-electronics.com/DC/TXPR218>.*

DECLARACIÓN DE CONFORMIDAD EU SIMPLIFICADA

Por este medio, Groupe President Electronics, declara que el equipo de radio CB:

*Marca: **PRESIDENT**
Tipo: **TXPR218**
Nombre Comercial : **MARTIN***

Cumple con la Directiva 2014/53 / UE.

*El texto completo de la declaración de conformidad de la UE está disponible en la siguiente dirección de Internet:
<https://president-electronics.com/DC/TXPR218>.*

¡ ATENCIÓN !

Antes de la utilización tengan cuidado de nunca emitir sin haber previamente conectado la antena (conector "B" situado en la parte trasera de su equipo), ajustada la ROE (Relación de Ondas Estacionarias)! Sino, se expone a dañar el amplificador de potencia, no cubierto por la garantía.

EQUIPO MULTI-NORMAS !

*Ver la función "F" en pág. 21 y la tabla de **Configuraciones** en la pág. 49.*

La garantía de este artículo sólo es válida en el país de compra.

Bienvenido al mundo de los emisores-receptores CB de última generación. Esta nueva gama de estaciones le permite acceder a la comunicación electrónica más competitiva. Gracias a la utilización de tecnología punta que garantiza una calidad sin precedentes, su PRESIDENT MARTIN ASC representa un nuevo hito en la facilidad de uso y la solución por excelencia para el usuario más exigente de CB. Para sacar el máximo partido de todas sus posibilidades, le aconsejamos leer atentamente estas instrucciones de uso antes de instalar y utilizar su CB PRESIDENT MARTIN ASC.

A) INSTALACIÓN

1) ELEGIR EL EMPLAZAMIENTO Y MONTAJE DEL PUESTO MÓVIL

- Escoja el emplazamiento más apropiado para una utilización simple y práctica de su estación móvil.
- Procure que no moleste ni al conductor ni a los pasajeros del vehículo.
- Prevea el paso y la protección de los diferentes cables, (alimentación, antena, accesorios) con el fin de que en ningún caso perturben la conducción del vehículo.
- Utilice para el montaje el soporte (1) entregado con el aparato, fíjelo sólidamente con ayuda de los tornillos auto-roscantes (2) proporcionados (diámetro de agujero de 3,2 mm). Tenga cuidado de no dañar el sistema eléctrico del vehículo en el momento del taladro del salpicadero.
- En el momento del montaje, no se olvide de insertar las arandelas de caucho (3) entre la estación y su soporte. Éstas tienen, en efecto, un papel "amortiguador" y permiten una orientación y presión suaves de la estación.
- Escoja un emplazamiento para el soporte del micro y prevea el paso de su cable.

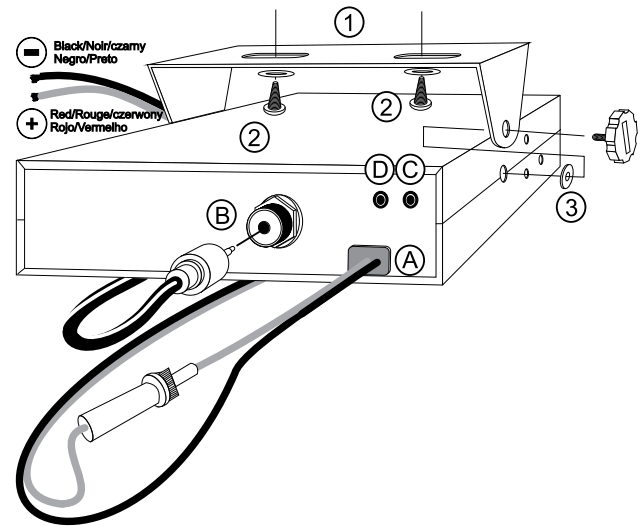
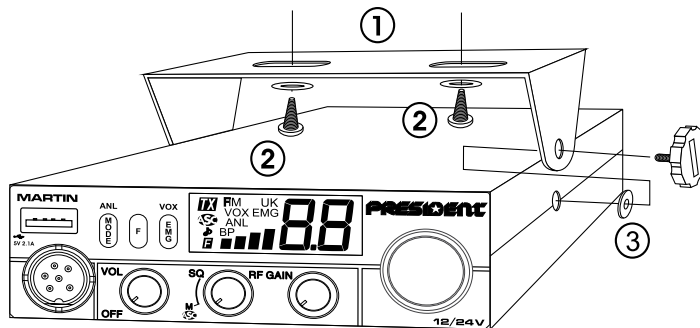

- NOTA:** Su estación móvil que posee una toma de micro en la parte frontal puede ser empotrada en el cuadro de mandos. En ese caso, se recomienda añadirle un altavoz externo para una mejor escucha de las comunicaciones (conector EXT.SP situado en la cara posterior del aparato: C). Infórmese con su vendedor más próximo para el montaje en su aparato.

2) INSTALACIÓN DE LA ANTENA

a) Elección de la antena

- En CB, cuanto más grande es una antena, mejor es su rendimiento. Su Centro de Asesoramiento sabrá orientarle en su elección.

b) Antena móvil

- Hay que instalarla en un lugar del vehículo donde haya un máximo de superficie metálica (plano de masa), alejándose de los montantes del parabrisas y de la luneta trasera.
- En caso de que se haya instalado una antena de radio-teléfono, la antena CB debe estar por encima de ésta.
- Existen 2 tipos de antenas: las preajustadas y las regulables.

- Las preajustadas se utilizan preferentemente con un buen plano de masa (en el techo o en el maletero).
- Las regulables ofrecen un campo de uso mucho más ancho y permiten sacar partido de planos de masa menos importantes (véase § AJUSTE DE LA ROE por debajo).
- Para una antena de fijación por taladro, es necesario tener un contacto excelente entre la antena y el plano de masa; para ello, rasque ligeramente la chapa al nivel del tornillo y de la estrella de presión.
- En el momento del paso del cable coaxial, tenga cuidado de no pellizcarlo ni aplastarlo (riesgo de rotura o cortocircuito).
- Conecte la antena (B).

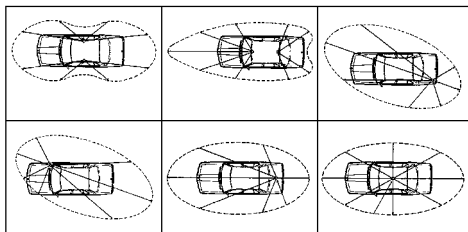

Lóbulo de radiación

c) Antena fija

- Procure abrirla al máximo. En caso de fijación sobre un poste, habrá que sostenerla eventualmente conforme a las normas vigentes (infórmese con un profesional). Las antenas y los accesorios PRESIDENT han sido especialmente concebidos para un rendimiento óptimo de todos los aparatos de la gama.

3) CONEXIÓN DEL ALIMENTADOR

Su PRESIDENT MARTIN 12/24 V está provista de una protección contra las inversiones de polaridad.

Vuestra emisora debe estar alimentada por una fuente de corriente continua de 12 o 24 voltios (A). En este momento, la mayor parte de los coches y camiones funcionan con una toma de tierra negativa, se puede asegurar verificando que el terminal (-) de la batería esté bien conectado al bloque del motor o bastidor. En el caso contrario, consulte con su suministrador. Todas las operaciones de conexión siguientes, deben efectuarse con el cable de alimentación no conectado a la emisora:

- Asegúrense que el alimentador sea de 12 o 24 Voltios.
- Identifique los polos (+) y (-) de la batería (+ = rojo, - = negro). En el caso que sea necesario alargar el cable de alimentación utilice un cable de sección equivalente o superior.

- Es necesario conectar sobre un (+) y (-) permanentes. Les aconsejamos enchufar directamente el cable de alimentación en la batería (el enchufe sobre el cable del auto-radio o sobre otras partes del circuito electrónico podrán en ciertos casos favorecer la recepción de las señales parásitas).
- Conecten el hilo rojo (+) al borne positivo de la batería y el hilo negro (-) al borne negativo de la batería.
- Conectar el cable de alimentación a la emisora.

ATENCIÓN: ¡No reemplace jamás el fusible de origen por un modelo de un valor diferente!

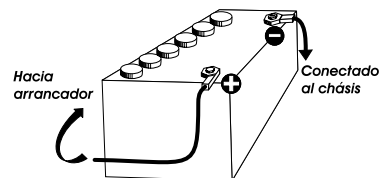

4) OPERACIONES DE BASE QUE HAY QUE EFECTUAR ANTES DE LA PRIMERA UTILIZACIÓN, SIN PASAR POR EMISIÓN (sin apretar la palanca del micro)

- Conecte el micro,
- Verifique la conexión de la antena,
- Puesta en marcha del aparato: gire el botón del volumen VOL (1) en el sentido de las agujas del reloj hasta oír un "clic",
- Gire el botón del squelch SQ (2) al mínimo, en la posición M,
- Ajuste el volumen (1) a un nivel conveniente,
- Dirija la estación al canal 20 con ayuda del conmutador rotativo (4) o de los botones UP/DN (12) del micrófono.

5) AJUSTE DE LA ROE (Relación de Ondas Estacionarias)

ATENCIÓN: Esta operación debe efectuarse necesariamente en el momento de la primera utilización del aparato o en el momento de un cambio de antena. Este ajuste debe realizarse en un lugar abierto, al aire libre.

* **Ajustes con el medidor de ROE externo (tipo TOS-1 PRESIDENT):**

a) Empalme del medidor de ROE

- Conecte el medidor de ROE entre la estación y la antena, lo más cerca posible de la estación (utilice para ello un cable de 40 cm máximo tipo CA-2C PRESIDENT).

b) Ajuste de la ROE

- Posicione la estación hacia el canal 20 en AM.
- Sitúe el conmutador del medidor de ROE en posición FWD (calibración).
- Apriete la palanca PTT (11) del micro para pasar a emisión.

- Dirija la aguja al índice ▼ con ayuda del botón de calibración.
- Ponga el conmutador en posición **REF** (lectura del valor de la ROE). El valor leído en el indicador debe estar muy cerca de 1. En caso contrario, reajuste su antena hasta obtener un valor lo más cerca posible a 1 (puede aceptarse un valor de la ROE comprendido entre 1 y 1,8).
- Es necesario recalibrar el medidor de ROE entre cada operación de ajuste de la antena.

Observación: Con el fin de evitar las pérdidas y las atenuaciones en los cables de conexión entre la radio y sus accesorios, PRESIDENT recomienda una longitud de cable inferior a 3 m.

Ahora, su estación está preparada para funcionar.

B) UTILIZACIÓN

1) ENCENDIDO-APAGADO / VOLUMEN

Para *encender* la emisora: gire el botón **VOL (1)** hacia la derecha. Si la función **PITIDO DE TECLADO** está activa (véase página 21), sonará un pitido. Su radio está encendida “on”.

La pantalla muestra brevemente la banda de frecuencias (véase el § **SELECCIÓN DE LA BANDA DE FRECUENCIAS** página 21)

Para *apagar* el equipo: gire el botón **VOL (1)** hacia la izquierda hasta que escuche un clic. Su radio está apagada “off”.

Para *aumentar* el volumen, gire el mando **VOL (1)** hacia la derecha. Para *disminuir* el volumen, gire el mando en sentido antihorario.



2) ASC (Automatic Squelch Control) / SQUELCH

Esta función permite *suprimir* los ruidos de fondo indeseables en ausencia de comunicación.

El squelch no actúa ni sobre el volumen sonoro ni sobre la potencia de emisión, pero permite mejorar considerablemente la comodidad de escucha.

a) ASC : SQUELCH CON AJUSTE AUTOMÁTICO

Patente mundial, exclusiva de PRESIDENT

Gire el botón del squelch **SQ (2)** en el sentido contrario a las agujas del reloj en la posición **ASC**.  aparece en el display. Evita el ajuste manual repetitivo y permite la optimización permanente entre la sensibilidad y la comodidad de escucha. Esta función puede desactivarse por rotación del botón en el sentido de las agujas del reloj. En ese caso, el ajuste del squelch vuelve a ser manual.  desaparece del display.

b) SQUELCH MANUAL

Gire el botón del squelch **SQ (2)** en el sentido de las agujas del reloj hasta el punto exacto en que desaparezca cualquier ruido de fondo. Este ajuste debe efectuarse con precisión, porque, en posición máxima en el sentido de las agujas del reloj, sólo las señales más fuertes pueden ser percibidas.

3) RF GAIN

Gire el botón **RF GAIN** para *ajustar* la sensibilidad de recepción. Posición máxima en el caso de recepción de llamadas de larga distancia. Puede reducir la **RF GAIN**, para evitar distorsiones, cuando el interlocutor está cerca. Reduzca la ganancia en la recepción en el caso de una comunicación cercana con un corresponsal que no esté equipado con **RF POWER**.

4) CONMUTADOR ROTATIVO

Gire el conmutador rotativo (4) para *cambiar* el canal. Gire en el sentido de las agujas del reloj para *aumentar* y en sentido antihorario para *disminuir* de un canal.

Véase § **BOTONES UP/DN DEL MICRÓFONO** página 20.

5) PANTALLA LCD



TX

Indica la emisión

FM

Modo AM seleccionado

FM

Modo FM seleccionado

UK

Modo FM seleccionado (solo en la configuración **U/ENG**)

VOX

Función VOX activada

EMG

Canal de emergencia (1 o 2) activado



Automatic Squelch Control activado

ANL

Filtro ANL activado



Función ROGER BEEP activada

BP

Función PITIDO DE TECLADO activado



Modo MENÚS activado

Función SCAN activada (el punto parpadea)

Indica el canal activo

Indica la potencia en emisión o en recepción.

6) CANALES DE EMERGENCIA ~ AJUSTE DE LOS CANALES DE EMERGENCIA ~ VOX ~ AJUSTE DEL VOX

CANALES DE EMERGENCIA (presión breve)

Los canales de emergencia *se seleccionarán* automáticamente presionando la tecla **EMG (6)**. Primera presión: canal de emergencia 1 seleccionado. Segunda presión: canal de emergencia 2 seleccionado. Tercera presión: *vuelve* al canal inicial. El símbolo "EMG" aparece en la pantalla cuando el canal de emergencia está activo.

Los canales de emergencia predeterminados son **9/AM (1)** y **19/AM (2)**.

Nota: La activación de un canal prioritario no permite *cambiar* el modo de transmisión (AM / FM / UK) o *activar/desactivar* el **VOX**. Si la función **PITIDO DE TECLADO** está activada, un pitido de error se emite.

AJUSTE DE LOS CANALES DE EMERGENCIA

Los canales de emergencia pueden ser *definidos* por el usuario. (modo de modulación y canal).

1. Apriete brevemente la tecla **EMG (6)** hasta *seleccionar* el canal de emergencia que desea modificar.
2. Apriete nuevamente y largamente la tecla **EMG (6)**. **F** aparece, "EMG" parpadea en la pantalla.
3. Apriete, si es necesario, la tecla **MODE (8)** para *cambiar* el modo de modulación: AM, FM o FM UK (solo en configuración **U**).
4. Gire el conmutador rotativo (**4**) para *seleccionar* el canal de emergencia.
5. Presione la palanca **PIT (11)** para *confirmar* y *salir*. Si la función **PITIDO DE TECLADO** está activa, se emite un pitido largo para confirmar el éxito de la operación (véase el § **PITIDO DE TECLADO** en la página 21).
6. Si no se presiona ninguna tecla durante 5 segundos, el equipo *sale* automáticamente del **AJUSTE DE LOS CANALES DE EMERGENCIA** sin *salvar*.

VOX (presión larga)

La función **VOX** permite *emitir* hablando en el micro de origen (o en el micro vox opcional) sin apretar la palanca **PIT (11)**. La utilización de un micro vox opcional conectado detrás del aparato (**D**) desactiva el micro de origen.

Apriete largamente la tecla **VOX (6)** para *activar* la función **VOX**. "VOX" aparece en la pantalla. Una nueva presión larga en la tecla **VOX (6)** *desactiva* la función. El icono "VOX" desaparece de la pantalla.

AJUSTE DEL VOX (combinación F + VOX)

1. Apriete la tecla **F (7)** y luego apriete la tecla **VOX (6)** para *ingresar* al modo **AJUSTE DEL VOX**. "VOX" parpadea, el parámetro activo con su valor aparecen en la pantalla. Hay tres parámetros para ajustar el **VOX**: Sensibilidad: **L**, Anti-Vox: **A** y Temporización: **E**.
- 2a. Gire el conmutador rotativo (**4**) o utilice los botones **UP/DN (12)** del micrófono para *cambiar* el valor del parámetro activo y luego apriete la tecla **F (7)** para activar el parámetro siguiente o...
- 2b. Apriete primero la tecla **F (7)** para *activar* otro parámetro y luego, gire el conmutador rotativo (**4**) o utilice los botones **UP/DN (12)** del micrófono para *cambiar* el valor del parámetro activo.
3. Cuando todos los parámetros están ajustados, apriete la palanca de transmisión **PIT (11)** para *validar* y *salir*. Si la función **PITIDO DE TECLADO** está activa, se emite un pitido largo para confirmar el éxito de la operación (véase el § **PITIDO DE TECLADO** en la página 21).
4. Si no se presiona ninguna tecla durante 5 segundos, el equipo *sale* automáticamente del **AJUSTE DEL VOX** sin *salvar*.
 - **Sensibilidad L**: ajusta la sensibilidad del micrófono (vox original o opcional) para una calidad de transmisión óptima. Nivel ajustable de **1** (nivel alto) a **9** (nivel bajo). Valor predeterminado: **5**.
 - **Anti-Vox A**: evita la emisión generada por el ruido ambiental. Nivel ajustable: **FF** (emite según el nivel del squelch) y de **0** (sin antivox) a **9** (nivel bajo). Valor predeterminado: **FF**.
 - **Temporización E**: para evitar el corte "brutal" de la transmisión añadiendo un retraso al final del discurso. Nivel ajustable de **1** (retardo corto) a **9** (retardo largo). Valor predeterminado: **1**.

El **AJUSTE DEL VOX** no activa automáticamente la función **VOX**.

7) F (presión breve)

Le permite *definir/validar* ciertas funciones (véase, por ejemplo, el § **AJUSTE DEL VOX** encima). Esta tecla por sí sola no sirve de nada.

Véase el § **SELECCIÓN DE LA BANDA DE FRECUENCIAS**, página 21.

8) MODO ~ ANL

MODO (presión breve)

Apriete la tecla **MODE (8)** para *seleccionar* el modo de modulación: AM o FM. El modo seleccionado se muestra en la pantalla LCD. Su modo de modulación debe coincidir con el de su interlocutor.

Modulación de Amplitud/AM: Comunicaciones sobre el terreno con relieves y obstáculos a media distancia (el modo más utilizado en España).

Modulación de Frecuencia/FM: Comunicación cercana en terreno llano y libre.

Solo en configuración U: el botón **MODE (8)** permite *seleccionar* la banda de frecuencia **ENGT** o **CEPT**. “**UK**” aparece en la pantalla cuando la banda de frecuencia **ENG** esta seleccionada. Cuando la banda de frecuencia **CEPT** esta seleccionada, “**UK**” desaparece de la pantalla (*Véase la tabla pagina 45*).

ANL (presión larga)

Automatic Noise Limiter: este filtro reduce el ruido de fondo y algunos parásitos de recepción

Apriete largamente la tecla **ANL (8)** para *activar/desactivar* el filtro **ANL**. “**ANL**” aparece en la pantalla cuando el filtro está activado.

Nota: el filtro **ANL** solo funciona en modo AM.

9) CARGA USB

La toma **USB (11)** permite *cargar* un smartphone, tableta o otro dispositivo recargable de 5 V a 2.1 A.

10) TOMA DE MICRO 6 PINS

Se encuentra en el frontal del equipo y facilita así su integración a bordo del vehículo.

Vea el esquema de cableado en página 48.

11) PALANCA DE EMISIÓN PTT (Push To Talk)

Palanca de emisión, apriete para hablar, la pantalla muestra **TX**. Suelte para pasar a recepción y recibir un mensaje, **TX** desaparece.

TOT (Time Out Timer)

Si la transmisión, con la palanca **PTT (11)** o la función **VOX**, dura más de 3 minutos, la pantalla parpadeará y el programa finalizará. Se emite un sonido hasta que se suelta la palanca de emisión **PTT (11)**.

12) BOTONES UP/DN DEL MICRÓFONO ~ SCAN

BOTONES UP/DN DEL MICRÓFONO (presión breve)

Use las teclas **UP** o **DN (12)** del micrófono para *cambiar* de canal. **UP** para *aumentar* y **DN** para *disminuir* un canal.

Véase el § CONMUTADOR ROTATIVO en la página 18.

SCAN (presión muy larga)

Mantenga presionada una de las teclas **UP** o **DN** del micrófono (**12**) durante ± 7 segundos o hasta que suene un pitido para *activar* la función **SCAN**. El punto entre los dos dígitos del canal parpadea para indicar que la función está activa.

El barrido de los canales se detiene tan pronto como un canal está activo. El escaneo comienza automáticamente 3 segundos después del final del programa si no se presiona ninguna tecla durante este tiempo. En modo **SCANNING**, gire el conmutador rotativo (**4**) o presione los botones **UP/DN (12)** del micrófono para cambiar la dirección de escaneo de los canales. Presione la palanca **PTT (11)** para *salir* de la función **SCAN**. El punto que parpadea entre los dos dígitos del canal desaparece de la pantalla.

A) ALIMENTACIÓN (13,2 V / 26,4 V)

B) TOMA DE ANTENA(SO-239)

C) TOMA ALTAVOZ EXTERNO OPCIONAL(8 Ω, Ø 3,5 mm)

D) TOMA PARA MICRÓFONO OPCIONAL VOX (8 Ω, Ø 2,5 mm)

C) FUNCIONES AL ENCENDER LA EMISORA

1) COLOR

Esta función le permite elegir el color de iluminación de la pantalla LCD.

1. Encienda el equipo presionando la tecla **MODE (8)**. La letra correspondiente al color parpadea.
2. Gire el conmutador rotativo (**4**) o utilice los botones **UP/DN (12)** del micrófono para *seleccionar* el color. 7 colores están disponibles en un bucle:

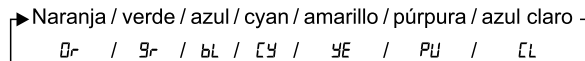

3. Apriete la palanca de transmisión **PTT (11)** para *validar* y *salir*. Si la función **PITIDO DE TECLADO** está activa, se emite un pitido largo para confirmar el éxito de la operación (*véase el § PITIDO DE TECLADO en la página 21*).
4. Si no se presiona ninguna tecla durante 5 segundos, el equipo *sale* automáticamente del **AJUSTE DEL COLOR** sin *salvar*.

El color predeterminado es: □- (naranja).

2) PITIDO DE TECLADO

Cuando la función está activa, suena un pitido cuando se presiona una tecla, cuando se cambia un canal, etc. “BP” aparece en la pantalla.

1. Encienda el equipo presionando el botón **DN (12)** del micrófono. “BP” y el estado de la función (**ON** o **OFF**) aparecen en la pantalla.
2. Repetir el punto **1** hasta que la pantalla indique el estado deseado.
3. Suelte el botón **DN (12)** del micrófono.

*El parámetro predeterminado es **ON**.*

3) ROGER BEEP

Cuando la función está activa,  aparece en la pantalla.

El Roger Beep emite un sonido cuando se suelta la tecla **PTT (11)** del micrófono para dejarle la palabra a su interlocutor. Históricamente, al ser la Radio Afición un modo de comunicación «simplex», es decir que no es posible hablar y escuchar al mismo tiempo (como en el caso del teléfono por ejemplo), era usual decir “Roger” cuando se había terminado de hablar para avisar al interlocutor que ya podía hablar. La palabra “Roger” ha sido reemplazada por un “Beep” significativo, de ahí su nombre “Roger Beep”.

1. Encienda el equipo presionando el botón **UP (12)** del micrófono. “” y el estado de la función (**ON** o **OFF**) aparecen en la pantalla.
2. Repetir el punto **1** hasta que la pantalla indique el estado deseado.
3. Suelte el botón **UP (12)** del micrófono.

*El parámetro predeterminado es **OFF**.*

4) SELECCIÓN DE LA BANDA DE FRECUENCIAS

(Configuración: EU; PL; d; EC; U; In)

Deben escogerse las bandas de frecuencias según el país donde usted usa su dispositivo. En ningún caso debe utilizarse una configuración diferente al país de uso. En algunos países se necesita una licencia para su uso. Véase la tabla de la página 50.

1. Encienda el equipo presionando la tecla **F (7)**. La letra que corresponde a la configuración parpadea.
2. Para cambiar de configuración, utilice el conmutador rotativo **(4)** o los botones **UP/DN (12)** del micrófono.
3. Cuando se elija la configuración, apriete 1 segundo la tecla **F (7)**. La letra que corresponde a la configuración se muestran de forma continua, se emite un pitido.
4. En esta fase, confirme la selección apagando y luego encendiendo de nuevo el aparato.

Véanse las bandas de frecuencias páginas 45 a 47/ tabla de configuraciones página 49



La utilización de la banda correcta en cada país es responsabilidad del usuario.

5) RE INICIALIZACIÓN

Permite **restablecer** todas las configuraciones definidas por el usuario y volver a los valores predeterminados.

1. Encienda el equipo presionando la tecla **EMG (6)**. “r5” parpadea en la pantalla.
2. Apriete largamente la tecla **F (7)** para **confirmar**. Un pitido largo confirma que la re inicialización se ha completado.
3. Si no se presiona ninguna tecla durante 5 segundos o si se apreta la palanca **PTT (11)**, el equipo sale de **RE INICIALIZACIÓN** sin cambio.

D) CARACTERÍSTICAS TÉCNICAS

1) GENERALES

- Canales	: 40
- Modos de modulación	: AM / FM
- Gama de frecuencias	: de 26.965 MHz a 27.405 MHz
- Impedancia de la antena	: 50 ohms
- Tensión de la alimentación	: 13,2 V / 26,4 V
- Dimensiones	: 115 (L) x 165 (P) x 35 (H) mm
- Peso	: 0,571 kg
- Accesorios incluidos	: 1 micrófono Electret UP/DOWN y su soporte, 1 soporte de montaje, tornillos, cable de alimentación con fusible.

2) EMISIÓN

- Tolerancia de Frecuencia	: +/- 200 Hz
- Potencia portadora	: 4 W AM / 4 W FM
- Emisiones parásitas	: inferior a 4 nW (-54 dBm)
- Respuesta de Frecuencia	: 300 Hz a 3 KHz en AM/FM
- Potencia emisión en canal adj.	: inferior a 20 µW
- Sensibilidad del micrófono	: 3,0 mV
- Consumo	: < 2 A máx. con modulación (13,2 V) < 1 A Máx. con modulación (26,4 V)
- Distorsión máx. señal modul.	: 2 %

3) RECEPCIÓN

- Sensibilidad máx. a 20dB sinad.	: 0,5 µV - 113 dBm (AM) 0,35 µV - 116 dBm (FM)
- Respuesta en frecuencia	: 300 Hz a 3 KHz (AM/FM)
- Sensibilidad del canal adj.	: 60 dB

- Potencia audio max. : 3 W
- Sensibilidad silenciador (sq) : mini 0,2 µV - 120 dBm
max. 1 mV - 47 dBm
- Tasa de rechazo frec. imagen : 60 dB
- Tasa de rechazo frec. inter. : 70 dB
- Consumo : 180 ~ 500 mA max. (13,2 V)
90 ~ 250 mA max. (26,4 V)

E) GUÍA DE PROBLEMAS

1) LA EMISORA NO EMITE O VUESTRA EMISIÓN ES DE MALA CALIDAD

Verifique que:

- La antena esté correctamente conectada y que la ROE esté bien ajustada.
- El micro esté bien conectado.
- la configuración programada sea la correcta (véase la tabla de la p. 49).

2) LA EMISORA NO RECIBE O VUESTRA RECEPCIÓN ES DE MALA CALIDAD

Verifique que:

- El **RF GAIN (3)** está configurado al máximo.
- El nivel del squelch esté correctamente ajustado.
- El Volumen (1) esté ajustado a un nivel conveniente.
- La antena esté correctamente conectada y la ROE este bien ajustada.
- Se está utilizando la misma modulación que su interlocutor.
- la configuración programada sea la correcta (véase la tabla de la p. 49).

3) LA EMISORA NO SE ILUMINA

- Verificar el alimentador.
- Verificar que no haya una inversión en los hilos al nivel de la acometida.
- Verificar el fusible.

F) ¿ COMO EMITIR O RECIBIR UN MENSAJE ?

Ahora que ha leído la nota de aviso, asegure que su emisora esté lista para funcionar (antena conectada). Puede entonces apretar sobre la palanca **PTT (11)** de su micrófono, y lanzar el mensaje "atención estaciones, ensayo de emisora", lo que permite verificar la claridad y la potencia de su señal y debe provocar una contestación de tipo: "fuerte y claro la estación".

Suelta la palanca y espere una contestación. Si utiliza un canal de llamada (19), y la comunicación se establece, es preciso elegir otro canal disponible para no obstruir el canal de llamada.

G) LÉXICO

ALFABETO FONÉTICO INTERNACIONAL

A Alpha	H Hotel	O Oscar	V Victor
B Bravo	I India	P Papa	W Whiskey
C Charlie	J Juliett	Q Quebec	X X-ray
D Delta	K Kilo	R Romeo	Y Yankee
E Echo	L Lima	S Sierra	Z Zulu
F Foxtrott	M Mike	T Tango	
G Golf	N November	U Uniform	

TERMINOS DEL ARGOT CEBEISTA:

A.L.	: Amplificador lineal
ARMONICOS	: Hijos
AVE MARIA	: Amplitud de modulación
BARBAS	: Interferencias de canales próximos
BARRA MOVIL	: Estación de movimiento
BASE	: Estación fija
BIGOTADA	: Reunión de aficionados
BREAK	: Solicitar transmisión o entrada
BREAKER	: El que interrumpe
CAJA TONTA	: Televisión
CHICHARRA	: Amplificador lineal
CORTINERO	: Radioescucha
CRUCE DE ANTENAS	: Comunicación en CB
DOS METROS HORIZONTALES	: La cama
ENCENDER FILAMENTOS	: Encender el equipo de CB
ESPIRAS	: Edad
FOTOCOPIA	: Hermano/hermana
FRECUENCIA	: Megahertzios que corresponden al canal
KAS	: Euros expresadas generalmente en mil
LABORO	: Trabajo, ocupación
LADRILLO	: Emisora de 27 MHz
LINEA DE BAJA O LINEA DE 500	: Teléfono
MODULAR	: Hablar emitiendo

O.K.	: Conforme, de acuerdo
OKAPA	: Conforme
P.A.	: Megafonía
PASTILLA	: Micrófono
P.O. BOX	: Apartado de Correos
PRIMERISIMOS	: Padres
PUNTITO	: Lugar de reunión
PUNTOS VERDES	: Guardia Civil
E.	: Recibido
RX.	: Receptor
SAXO	: Marido, novia
SECRETARIA	: Amplificador lineal
TIA VINAGRE O TIA VIRGINIA	: Televisión
TRASMATA	: Radioescucha
TX	: Transmisor
VERTICAL	: Encontrarse en persona
VIA BAJA	: Teléfono
VITAMINARSE	: Comer, cenar
WISKIES	: Watios
ZAPATILLA	: Amplificador lineal
33	: Saludos amisosos
51	: Abrazos
55	: Mucho éxito
73	: Saludos
88	: Besos y cariños

CÓDIGO «Q»:

QRA	: Nombre de estación u operador
QRB	: Distancia aproximada en línea recta entre dos estaciones
QRG	: Frecuencia exacta
QRI	: Tonalidad de una emisión valorada de 1 a 3
QRK	: Legibilidad, comprensibilidad de una señal. En CB, Radio valorado de 1 a 5
QRL	: Estar ocupado, trabajando
QRM	: Interferencia, valorado de 1 a 5
QRO	: Aumentar la potencia del emisor
QRP	: Disminuir la potencia del emisor
QRT	: Cesar la emisión
QRV	: Estar preparado, dispuesto
QRX	: Cita para transmitir. En CB, «Manténgase a la Escucha»
QRY	: Turno para transmitir
QRZ	: Nombre de la estación que llama. En CB, «Quedar a la escucha»
QSA	: Fuerza de una señal. En CB Santiago. Valorado de 1 a 9
QSB	: Variaciones de la fuerza de señal. Desvanecimiento. Fading.

Valorado de 1 a 5	
QSL	: Acuse de recibo. Tarjeta confirmando comunicación
QSO	: Solicitar comunicación. En CB, además, comunicación directa entre dos o más estaciones
QSP	: Retransmisión a través de estación puente
QSY	: Pasar a transmitir en otra frecuencia o canal
QTC	: Mensaje a transmitir
QTH	: Localización geográfica de la estación
QTR	: Hora exacta
QUT	: Localización geográfica de accidente o siniestro

NOTA: *El Código Q es la fusión de las dos definiciones, como pregunta y como respuesta, es una sola definición aceptada en CB.*

CONDICIONES GENERALES DE GARANTÍA

De acuerdo con la Ley 23/2003 de 10 de julio y el artículo 3 de la Directiva 1999/44CE del Parlamento Europeo y del Consejo sobre las garantías de los bienes de consumo, la garantía incluye los siguientes derechos:

Reparación gratuita de los vicios o defectos de origen y los daños y perjuicios por ellos ocasionados. En el supuesto de que la reparación no fuese satisfactoria i el aparato no cumpla las condiciones de uso para el cual fue diseñado, el titular de la garantía tiene derecho a la substitución por otro de idénticas características o a la devolución del precio pagado.

Este aparato tiene una garantía de **2 años** de piezas y mano de obra. La garantía ampara la reparación totalmente gratuita de cualquier vicio o defecto de fabricación que sea reconocido por nuestro departamento técnico, en base a las condiciones siguientes, que aconsejamos leer detenidamente, para así, observándolas, poder disfrutar de su cobertura. *El laboratorio del SPV de President Electronics Ibérica S.A., se reserva el derecho de no aplicar la garantía, si una avería ha sido provocada por una antena no distribuida por la marca PRESIDENT. Una extensión de garantía de **3 años** se aplicará sistemáticamente, por la compra y utilización de una antena de la marca PRESIDENT, aumentando la garantía total a **5 años**, y cuando el justificante sea remitido al Servicio Postventa de PRESIDENT, dentro de los 30 días siguientes a la compra. La garantía es válida en el país de compra.

- Para un mejor servicio recorte la parte lateral de esta tarjeta y devuélvanosla debidamente cumplimentada hasta 30 días después de la fecha de compra.
- La prueba de compra, factura de venta, debe ser obligatoriamente adjunta al aparato cuando se envíe para su reparación.
- Las fechas inscritas en el resguardo de garantía y la prueba de compra deben concordar.
- No instale el aparato antes de leer el Manual de Instrucciones.
- Ninguna pieza de recambio será enviada, por nuestro departamento técnico, en base a la garantía.

Esta garantía no cubre:

- Los daños causados por accidentes o golpes motivados por envoltorios defectuosos al ser remitido el aparato (utilice preferentemente el embalaje de origen y una protección suplementaria).
- Los daños que se produzcan por una manipulación indebida, golpes, antena mal ajustada, ROE (relación de ondas estacionarias) excesiva o demasiado grande (mayor que 2), inversión de polaridad de la tensión de alimentación, conexiones incorrectas, sobre tensiones, la tensión nominal de la alimentación no puede superar la de una batería de 12V, etc.
- Las modificaciones de las Normas de Telecomunicaciones, las reparaciones y/o modificaciones efectuadas por terceros, sin la aprobación de nuestra empresa.

Si Ud. observa defectos de funcionamiento:

- Compruebe la alimentación de su aparato y el estado del fusible.
- Controle los enchufes de los distintos conectores; tomas de antena, micrófono y alimentación.

- Verifique la posición de los distintos mandos del aparato, ganancia de micro al máximo, squelch al mínimo, conmutador PA/RADIO, etc.
 - En el supuesto que la intervención no esté amparada por la garantía, se facturarán las piezas, la mano de obra y los gastos de envío.
 - Conserve este resguardo de su garantía, aunque ésta haya caducado. Si Ud. vende su aparato entregue el resguardo de su garantía al nuevo propietario a fin de facilitarle el Servicio Post Venta.
 - Consulte con su vendedor quien le aconsejará y se ocupará del seguimiento de su aparato, por intermedio nuestro si ha lugar.
 - Para toda intervención, fuera de garantía, cuyo importe se juzgue elevado en relación al valor del aparato, se hará un presupuesto previo por escrito para su eventual aceptación.
- Ud. ha confiado en la experiencia y calidad de PRESIDENT y se lo agradecemos. Para que quede totalmente satisfecho de su compra, aconsejamos leer atentamente este manual. No olvide de devolvernos la parte derecha de su bono de garantía; es muy importante para Ud., ya que permite una fácil identificación de su aparato durante una eventual intervención en nuestros servicios técnicos. Respecto al cuestionario, nuestro objetivo es conocerle mejor y así, contestando a sus aspiraciones, trabajar juntos para el porvenir de la RADIO.

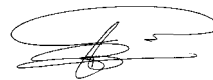

La Dirección Técnica y el
Departamento de Calidad



Fecha de compra:.....

Tipo : Radio CB MARTIN

Nº de serie :



SIN SELLO DEL DISTRIBUIDOR LA GARANTÍA NO SERÁ VÁLIDA.

WARNING !

Before using, be careful never to transmit without first having connected the antenna (connection "B" situated on the back panel of the equipment) or without having set the SWR (Standing Wave Ratio) ! Failure to do so may result in destruction of the power amplifier, which is not covered by the guarantee.

MULTI-NORMS TRANSCEIVER!

*See function "F" on page 31 and the **Configuration** table on page 49.*

The guarantee of this transceiver is valid only in the country of purchase.

Welcome to the world of the new generation of CB radios. The new **PRESIDENT** range gives you access to top performance transceiver equipment. With the use of up-to-date technology, which guarantees unprecedented quality, your **PRESIDENT MARTIN** is a new step in personal communication and is the surest choice for the most demanding of professional CB radio users. To ensure that you make the most of all its capacities, we advise you to read carefully this manual before installing and using your **PRESIDENT MARTIN**.

A) INSTALLATION

1) WHERE AND HOW TO MOUNT YOUR MOBILE CB RADIO

- a) You should choose a well ventilated place most appropriate setting from a simple and practical point of view.
- b) Your CB radio should not interfere with the driver or the passengers.
- c) Remember to provide for the passing and protection of different wires (e.g. power, antenna, accessory cabling) so that they do not in any way interfere with the driving of the vehicle.
- d) To install your equipment, use the cradle (1) and the self-tapping screws (2) provided (drilling diameter 3.2 mm). Take care not to damage the vehicle's electrical system while drilling the dash board.
- e) Do not forget to insert the rubber joints (3) between the CB and its support as these have a shock-absorbing effect which permits gentle orientation and tightening of the set.
- f) Choose where to place the microphone support and remember that the microphone cord must stretch to the driver without interfering with the controls of the vehicle.

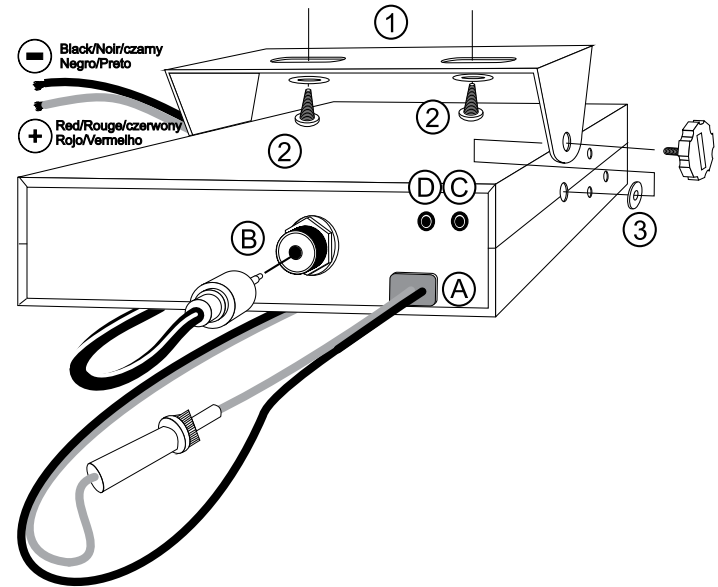
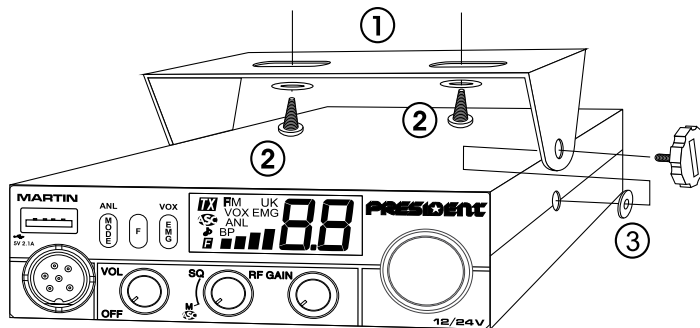

- **N.B.:** As the transceiver has a frontal microphone socket, it can be set into the dash board. In this case, you will need to add an external loud speaker to improve the sound quality of communications (connector EXT SP situated on the back panel: C). Ask your dealer for advice on mounting your CB radio.

2) ANTENNA INSTALLATION

a) Choosing your antenna

- For CB radios, the longer the antenna, the better its results. Your dealer will be able to help you with your choice of antenna.

b) Mobile antenna

- Must be fixed to the vehicle where there is a maximum of metallic surface (ground plane), away from windscreen mountings.
- If you already have a radio-telephone antenna installed, the transceiver antenna should be higher than this.

- There are two types of antenna: pre-regulated which should be used on a good ground plane (e.g. car roof or lid of the boot), and adjustable which offer a much larger range and can be used on a smaller ground plane (see § **HOW TO ADJUST SWR**, below).
- For an antenna which must be fixed by drilling, you will need a good contact between the antenna and the ground plane. To obtain this, you should lightly scratch the surface where the screw and tightening star are to be placed.
- Be careful not to pinch or flatten the coaxial cable (as this runs the risk of break down and/or short-circuiting).
- Connect the antenna (**B**).

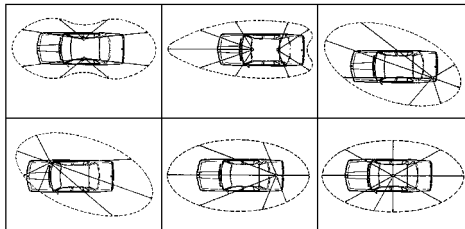

OUTPUT RADIUS PATTERN

c) Fixed antenna

- A fixed antenna should be installed in as clear space as possible. If it is fixed to a mast, it will perhaps be necessary to stay it, according to the laws in force (you should seek professional advice). All PRESIDENT antennas and accessories are designed to give maximum efficiency to each CB radio within the range.

3) POWER CONNECTION

Your PRESIDENT MARTIN 12/24 V is protected against an inversion of polarities. However, before switching it on, you are advised to check all the connections. Your equipment must be supplied with a continued current of 12 or 24 volts (**A**). Today, most cars and lorries are negative earth. You can check this by making sure that the negative terminal of the battery is connected either to the engine block or to the chassis. If this is not the case, you should consult your dealer.

- Check that the battery is of 12 or 24 volts.
- Locate the positive and negative terminals of the battery (+ is red and - is black). Should it be necessary to lengthen the power cable, you should use the same or a superior type of cable.

- It is necessary to connect your CB to a permanent (+) and (-). We advise you to connect the power cable directly to the battery (as the connection of the CB cable to the wiring of the car-radio or other parts of the electrical circuit may, in some cases, increase the likelihood of interference).
- Connect the red wire (+) to the positive terminal of the battery and the black (-) wire to the negative terminal of the battery.
- Connect the power cable to your CB radio.

WARNING: Never replace the original fuse by one of a different value.

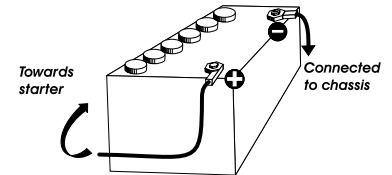

4) BASIC OPERATIONS TO BE CARRIED OUT BEFORE USING YOUR SET FOR THE FIRST TIME (without transmitting and without using the “push-to-talk” switch on the microphone)

- Connect the microphone.
- Check the antenna connections.
- Turn the set on by turning the volume knob **VOL** (1) clockwise.
- Turn the squelch **SQ** knob (2) to minimum **M**.
- Adjust the volume to a comfortable level.
- Go to channel 20 by using **ROTARY** knob (4) or **UP/DN** buttons (12) on the microphone.

5) HOW TO ADJUST SWR (Standing Wave Ratio)

Warning: This must be carried out when you use your radio for the first time and whenever you re-position your antenna. This adjustment must be carried out in an obstacle-free area.

* Adjustment with external SWR-meter (e.g. TOS-1 PRESIDENT)

a) To connect the SWR meter :

- Connect the SWR meter between the CB radio and the antenna as close as possible to the CB (use a maximum of 40 cm cable, type President CA 2C).

b) To adjust the SWR meter:

- Set the CB on channel 20 in AM.
- Put the switch on the SWR-meter to position **FWD** (calibration).
- Press the **PIT** “push-to-talk” switch (11) on the microphone to transmit.
- Bring the index needle to ▼ by using the calibration key.

- Change the switch to position **REF** (reading of the SWR level). The reading on the Meter should be as near as possible to 1. If this is not the case, readjust your antenna to obtain a reading as close as possible to 1. (A SWR reading between 1 and 1.8 is acceptable).
- It will be necessary to recalibrate the SWR meter after each adjustment of the antenna.

WARNING: In order to avoid any losses and attenuations in cables used for connection between the radio and its accessories, PRESIDENT recommends to use a cable with a length inferior to 3 m.

Your transceiver is now ready for use.

B) HOW TO USE YOUR TRANSCEIVER

1) ON/OFF ~ VOLUME

Turn on : turn **VOL** knob (1) clockwise. If the function **KEY BEEP** is active (see menu **KEY BEEP** page 30), the radio emits a beep. The radio is "on". Display briefly shows the frequency band (see § **FREQUENCY BAND SELECTION** page 31).

Turn Off : turn **VOL** knob (1) counterclockwise until radio emits click sound. Your radio is "off".



Volume Adjustment: rotate **VOL** knob (1) clockwise to *increase* the volume. Turn the same knob counterclockwise to *reduce* the sound level.

2) ASC (Automatic Squelch Control) ~ SQUELCH

Suppresses undesirable background noises when there is no communication. Squelch does not affect neither sound nor transmission power, but allows a considerable improvement in listening comfort.

a) ASC: AUTOMATIC SQUELCH CONTROL

Worldwide patent, a PRESIDENT exclusivity.

Turn the **SQ** knob (2) anti-clockwise into **ASC** position.  appears on LCD. No repetitive manual adjustment and a permanent improvement between the sensitivity and the listening comfort when **ASC** is active. This function can be disconnected by turning the switch clockwise. In this case the squelch adjustment becomes manual again.  disappears from LCD.

b) MANUAL SQUELCH

Turn the **SQ** knob (2) clockwise to the exact point where all background noise disappears. This adjustment should be done with precision as, if set to maximum (fully clockwise), only the strongest signals will be received.

3) RF GAIN

Turn the **RF GAIN** knob (3) to *set* the reception sensitivity. Maximum position in the case of long-distance call reception. You can decrease the **RF GAIN**, to avoid distortions, when the interlocutor is near. Reduce the gain on reception in the case of a close communication with a correspondent not equipped with a **RF POWER**.







4) ROTARY KNOB

Turn the **ROTARY** knob (4) to *adjust* channel. Clockwise to *increase*, counterclockwise to *decrease* the channel.

See § **UP/DN BUTTONS ON THE MICROPHONE** page 30.

5) LCD



	Indicates transmission
FM	AM mode selected
FM	FM mode selected
UK	FM mode selected (only in U configuration / ENG)
VOX	VOX function activated
EMG	Emergency channel (1 or 2) is activated
	Automatic Squelch Control activated
ANL	ANL filter is activated
	ROGER BEEP function activated
BP	KEY BEEP function activated
	MENU mode activated
88	Indicates the active channel
	SCAN function activated (the dot blinks)
	Indicate TX or RX power

6) EMERGENCY CHANNELS ~ EMERGENCY CHANNEL SETTING VOX ~ VOX SETTING

EMERGENCY CHANNELS *(short press)*

Emergency channels will be automatically *selected* by pressing the **EMG** key (8). First press : emergency channel 1 is activated. Second press: emergency channel 2 is activated. Third press: return to the current channel. “**EMG**” appears on the display when an emergency channel is activated.

The default emergency channels are channel **9/AM** (1) and channel **19/AM** (2).

Note: Activating a emergency channel *prevents* changing the modulation mode (AM / FM / UK) or *enable/disable* the **VOX** function. If the **KEY BEEP** function is activated, an error beep sounds (see § **KEY BEEP** page 30).

EMERGENCY CHANNEL SETTING

Emergency channels can be *customized* (modulation mode and channel).

1. Short press the **EMG** key (6) until *activated* the emergency channel to be modified.
2. Long press during one second the **EMG** key (6). **F** appears on the display, “**EMG**” blinks.
3. If necessary, use the **MODE** key (8) to *change* the modulation mode: AM, FM or FM UK (in **U** configuration only)
4. Turn the **ROTARY** knob (4) the *select* the emergency channel
5. Press **PIT** switch (11) to *store* and *exit*. If the **KEY BEEP** function is activated, an long beep sounds to *confirm* the success of the operation (see § **KEY BEEP** page 30).
6. If no key is pressed for 5 seconds, the unit automatically *exits* **EMERGENCY CHANNEL** without *save*.

VOX *(long press)*

The **VOX** function allows *transmitting* by speaking into the original microphone (or in the optional vox microphone) without pressing the **PIT** switch (11). The use of an optional vox microphone connected to the rear panel of the transceiver (**C**) *disables* the original microphone.

Long press the **VOX** key (6) in order to *activate* the **VOX** function. “**VOX**” appears on the display. Long press again the **VOX** key (6) to *disable* the function. “**VOX**” disappears.

VOX SETTING *(combination F + VOX)*

1. Press the **F** key (7), then press the **VOX** key (6) to *enter* the **VOX SETTING**. “**VOX**” blinks, the current setting and its value appear on the display. Three

parameters allow to adjust the **VOX**: Sensitivity **L** / Anti-vox level **R** / Vox delay time **t**.

- 2a. Turn the **ROTARY** knob (4) or use the **UP/DN** key (12) on the microphone to *modify* the current parameter then, press the **F** key (7) to *select* next parameter or....
- 2b. Press fist the **F** key (7) to *select* another the parameter and then turn the **ROTARY** knob (4) or use the **UP/DN** key (12) on the microphone to *modify* the current parameter.
3. When all adjustments are done, press **PIT** switch (11) to *store* and *exit*. If the **KEY BEEP** function is activated, an long beep sounds to *confirm* the success of the operation (see § **KEY BEEP** page 30).
4. If no key is pressed for 5 seconds, the unit automatically *exits* the function **VOX SETTING** without *save*.
 - **Sensitivity L**: allows the adjustment of the microphone (original one or optional vox) for an optimum transmission quality. Adjustable level from **l** (high level) to **9** (low level). Default value: **5**.
 - **Anti-Vox R**: allows disabling the transmission generated by the surrounding noise. The level is adjustable. **RF** (according the squelch level) and from **9** (without anti-vox) to **9** (low level). Default value: **RF**.
 - **Delay time t**: allows avoiding the sudden cut of the transmission by adding a delay at the end of speaking. The level is adjustable from **l** (short delay) to **9** (long delay). Default value: **l**.

VOX SETTING doesn't activate the **VOX** function.

7) **F** *(short press)*

Allows to *set/validate* functions (see for example § **VOX SETTING** above). This key pressed alone don't have any use.

See § **FREQUENCY BAND SELECTION** page 31.

8) **MODE ~ ANL**

MODE *(short press)*

Press **MODE** key (8) to *select* the modulation mode: AM or FM. Selected mode is displayed on LCD.

Your modulation mode has to correspond to the one of your correspondent.

- **Frequency Modulation / FM**: for nearby communications on a flat open field.
- **Amplitude Modulation / AM**: communication on a field with relief and obstacles at middle distance (the most used).

In U configuration only: The **MODE** key (8) allows to *select* the **ENG** or **CEPT** frequency band. “**UK**” is displayed when the **ENG** frequency band is se-

lected. When the **CEPT** frequency band is selected, “**UK**” disappears from the display (see table on page 45).

ANL (long press)

Automatic Noise Limiter. This filter allow reducing back ground noises and some reception interferences.

Long press the **ANL** key (8) to *activate/disable* the **ANL** filter. “**ANL**” appears on the display when the filter is activated.

Note: **ANL** filter works only in **AM** mode

9) USB CHARGING SOCKET

The **USB** socket (9) can be used to charge smartphones, tablets or other rechargeable devices with 5 V - 2.1 A.

10) 6 PIN MICROPHONE PLUG

The plug is located on the front panel of the transceiver and makes the setting of the equipment into the dashboard easier.

See *Cabling Diagram* page 48.

11) PTT (Push To Talk)

Transmission key, press to *transmit* a message, **TX** is displayed and release to *listen to* an incoming communication, **TX** disappears.

TOT (Time Out Timer)

If the transmission using **PTT** switch (11) or **VOX** function is longer than 3 minutes, the display starts blinking and the transmission *ends*. A beep will sound until the **PTT** switch (13) key is released.

12) UP/DN BUTTONS ON MICROPHONE ~ SCAN

UP/DN BUTTONS ON MICROPHONE (short press)

Press **UP/DN** buttons (12) on the microphone to *change* the channel. **UP** to *increase* and **DN** to *decrease* the channel.

See **ROTARY KNOB** page 28.

SCAN (very long press)

Press and hold the **UP** or **DN** button (12) for ± 7 seconds or until a beep sounds to *activate* the **SCAN** function. The dot between the two channel digits flashes to indicate that the function is active.

The scanning stops as soon as there is a busy channel. The scanning automatically starts 3 seconds after the end of the transmission and no key is activated during 3 s. In **SCANNING** mode, turn the **ROTARY** knob (4) or press the **UP/DN** buttons (12) on the microphone to change scan direction. Press **PTT** switch (11) to exit **SCAN**. The dot between the two channel digits disappears from LCD.

- A) **DC-POWER TERMINAL (13.2 V / 26.4 V)**
- B) **ANTENNA CONNECTOR (SO-239)**
- C) **JACK FOR EXTERNAL OPTIONAL SPEAKER (8 Ω, Ø 3.5 mm)**
- D) **JACK FOR OPTIONAL VOX MICROPHONE (8 Ω, Ø 2.5 mm)**

C) FUNCTIONS TURNING ON THE UNIT

1) COLOR

This function allows to *choose* the backlight color of the LCD.

1. Turn on the power while pressing the **MODE** key (8). The letter corresponding to the current color blinks.
2. Turn the **ROTARY** knob (4) or use **UP/DN** buttons (12) on the microphone to *select* the color. 7 available colors over and over :

▶ orange / green / blue / cyan / yellow / purple / cyan light
□r / Gr / bL / cY / Ye / Pn / cL

3. Press **PTT** switch (11) to *validate* and *exit*. If the **KEYBEEP** function is activated, a long beep sounds to *confirm* the succes of the operation (see § **KEYBEEP** page 30).
4. If no key is pressed for 5 seconds, the unit automatically *exits* the **COLOR SETTING** without *save*.

Default **COLOR** is: □r (orange).

2) KEY BEEP

When the function is activated, a beep *sounds* when a key is pressed, by changing the channel etc. “**BP**” appears on the display when the function is active.

1. Turn on the power while pressing the **DN** button (12) on the microphone. The display shows “**BP**” and the current status, □F or □n, of the function.
2. Repeat the point 1 until the display shows the desired status.
3. Release the **DN** key on the microphone.

Default **KEY BEEP** is □n.

3) ROGER BEEP

When the function is active, the icon  appears on the display.

The Roger Beep *sounds* when the **PIT** switch (11) on the microphone is released in order to let your correspondent speak. Historically as transceiver is a "simplex" communication mode, it is not possible to speak and to listen at the same time (as it is the case with a telephone). Once someone had finished talking, he said "Roger" in order to prevent his correspondent that it was his turn to talk. The word "Roger" has been replaced by a significant beep. There comes "Roger beep" from.

1. Turn on the power while pressing the **UP** button (12) on the microphone. The display shows "" and the current status on the function: $\square F$ or $\square n$.
2. Repeat the point 1 until the display shows the desired status.
3. Release the **UP** key on the microphone.

When the function is activated "**BP**" appears on the display.

Default **ROGER BEEP** is $\square F$.

4) FREQUENCY BAND SELECTION

(Configuration: EU; PL; d; EC; U; In)

The frequency bands have to be chosen according to the country of use. Don't use any other configuration. Some countries need a user's licence. See table page 50.

1. Turn on the power while pressing the **F** key (7). The letter corresponding to the current configuration is blinking.
2. In order to change the configuration, use the **ROTARY** knob (4) on the unit or the **UP/DN** buttons (12) on the microphone.
3. When the configuration is selected, press the **F** key (7) during 1 second. The letter corresponding to the configuration is continuously displayed and a confirmation beep sounds.
4. At this point, confirm the selection by switching off the transceiver and then switching it on again.

See the frequency bands table at pages 45 to 47 / configuration table page 49.

5) RESET

Resets all user-defined settings and returns to default values.

1. Turn on the power while pressing the **EMG** key (6). "r5" blinks on the display.
2. Long press **F** knob (7) to *reset*. A long beep confirms that the re initialization have been done.
3. If no key is pressed for 5 seconds or if the **PIT** switch (11) is pressed, the unit *exits RESET* without change.

D) TECHNICAL CHARACTERISTICS

1) GENERAL

- Channels : 40
- Modulation modes : AM / FM
- Frequency ranges : from 26.965 MHz to 27.405 MHz
- Antenna impedance : 50 ohms
- Power supply : 13.2 V / 26.4 V
- Dimensions : 115 (L) x 165 (P) x 35 (H) mm
- Weight : 0.571 kg
- Accessories supplied : 1 microphone electret UP/DOWN with support, mounting cradle, screws and fused power cord.

2) TRANSMISSION

- Frequency allowance : +/- 200 Hz
- Carrier power : 4 W AM / 4 W FM
- Transmission interference : inferior to 4 nW (- 54 dBm)
- Audio response : 300 Hz to 3 KHz in AM/FM
- Emitted power in the adj. channel : inferior to 20 μ W
- Microphone sensitivity : 3.0 mV
- Drain : < 2 A max. with modulation (13.2 V)
< 1 A max. with modulation (26.4 V)
- Modulated signal distortion : 2 %

3) RECEPTION

- Maxi. sensitivity at 20 dB sinad : 0.5 μ V - 113 dBm (AM)
0.35 μ V - 116 dBm (FM)
- Frequency response : 300 Hz to 3 kHz in AM/FM
- Adjacent channel selectivity : 60 dB
- Maximum audio power : 3 W
- Squelch sensitivity : minimum 0.2 μ V - 120 dBm
maximum 1 mV - 47 dBm
- Frequency image rejection rate : 60 dB
- Intermediate frequency rej. rate : 70 dB
- Drain : 180 ~ 500 mA maximum (13.2 V)
90 ~ 250 mA maximum (26.4 V)

E) TROUBLE SHOOTING

1) YOUR RADIO WILL NOT TRANSMIT OR YOUR TRANSMISSION IS OF POOR QUALITY

- Check that the antenna is correctly connected and that the SWR is properly adjusted.

- Check that the microphone is properly plugged in.
- Check that the programmed configuration is the correct one (see table page 49).

2) YOUR RADIO WILL NOT RECEIVE OR RECEPTION IS POOR

- Check that the **RF GAIN (3)** is set on maximum.
- Check that the squelch level is properly adjusted.
- Check that the volume **(1)** is set to a comfortable listening level.
- Check that the antenna is correctly connected and that the SWR is properly adjusted.
- Check that you are using the same modulation mode as your correspondent.
- Check that the programmed configuration is the correct one (see table page 49).

3) YOUR RADIO WILL NOT LIGHT UP

- Check the power supply.
- Check the connection wiring.
- Check the fuse.

F) HOW TO TRANSMIT OR RECEIVE A MESSAGE ?

Now that you have read the manual, make sure that your CB Radio is ready for use (i.e. check that your antenna is connected).

Press the «push-to-talk» switch **(12)** and announce your message «Attention stations, transmission testing» which will allow you to check the clearness and the power of your signal. Release the switch and wait for a reply. You should receive a reply like, «Strong and clear».

If you use a calling channel (19) and you have established communication with someone, it is common practice to choose another available channel so as not to block the calling channel.

H) GLOSSARY

INTERNATIONAL PHONETIC ALPHABET

A Alpha	H Hotel	O Oscar	V Victor
B Bravo	I India	P Papa	W Whiskey
C Charlie	J Juliett	Q Quebec	X X-ray
D Delta	K Kilo	R Romeo	Y Yankee
E Echo	L Lima	S Sierra	Z Zulu
F Foxtrott	M Mike	T Tango	
G Golf	N November	U Uniform	

TECHNICAL VOCABULARY

AM	: Amplitude Modulation
CB	: Citizen's Band
CH	: Channel
CW	: Continuous Wave
DX	: Long Distance Liaison
DW	: Dual Watch
FM	: Frequency Modulation
GMT	: Greenwich Meantime
HF	: High Frequency
LF	: Low Frequency
LSB	: Lower Side Band
RX	: Receiver
SSB	: Single Side Band
SWR	: Standing Wave Ratio
SWL	: Short Wave Listening
SW	: Short Wave
TX	: CB Transceiver
UHF	: Ultra High Frequency
USB	: Upper Side Band
VHF	: Very High Frequency

CB LANGUAGE

Advertising	: Flashing lights of police car
Back off	: Slow down
Basement	: Channel 1
Base station	: A CB set in fixed location
Bear	: Policeman
Bear bite	: Speeding fine
Bear cage	: Police station
Big slab	: Motorway
Big 10-4	: Absolutely
Bleeding	: Signal from an adjacent channel interfering with the transmission
Blocking the channel	: Pressing the PTT switch without talking
Blue boys	: Police
Break	: Used to ask permission to join a conversation
Breaker	: A CBer wishing to join a channel
Clean and green	: Clear of police
Cleaner channel	: Channel with less interference

Coming in loud and proud	: Good reception
Doughnut	: Tyre
Down and gone	: Turning CB off
Down one	: Go to a lower channel
Do you copy?	: Understand?
DX	: Long distance
Eighty eights	: Love and kisses
Eye ball	: CBers meeting together
Good buddy	: Fellow CBer
Hammer	: Accelerator
Handle	: CBer's nickname
Harvey wall banger	: Dangerous driver
How am I hitting you?	: How are you receiving me?
Keying the mike	: Pressing the PT switch without talking
Kojac with a kodak	: Police radar
Land line	: Telephone
Lunch box	: CB set
Man with a gun	: Police radar
Mayday	: SOS
Meat wagon	: Ambulance
Midnight shopper	: Thief
Modulation	: Conversation
Negative copy	: No reply
Over your shoulder	: Right behind you
Part your hair	: Behave yourself - police ahead
Pull your hammer back	: Slow down
Rat race	: Congested traffic
Rubberbander	: New CBer
Sail boat fuel	: Wind
Smokey dozing	: Parked police car
Smokey with a camera	: Police radar
Spaghetti bowl	: Interchange
Stinger	: Antenna
Turkey	: Dumb CBer
Up one	: Go up one channel
Wall to wall	: All over/everywhere
What am I putting to you?	: Please give me an S-meter reading

SIMPLIFIED EU DECLARATION OF CONFORMITY

Hereby, Groupe President Electronics, declares that the CB radio equipment :

Brand: PRESIDENT

Type: TXPR218

Commercial Name: MARTIN

is in compliance with Directive 2014/53/EU.

The full text of the EU declaration of conformity is available at the following internet address:

<https://president-electronics.com/DC/TXPR218>.

GENERAL WARRANTY CONDITIONS

This device is guaranteed **2 years** parts and labour in its country of purchase against any manufacturing defects validated by our technical department. *The After-sales Service of PRESIDENT reserves the right not to apply the warranty if a breakdown is caused by an antenna other than those distributed by PRESIDENT, and if said antenna is at the origin of the breakdown. An extension of **3 years** warranty is proposed systematically for the purchase and use of a PRESIDENT antenna, bringing the total duration of the warranty to **5 years**. In order to be valid, the warranty certificate must be returned within a period of 30 days after the purchase date to the After-sales Service of the company Groupe President Electronics, or any foreign subsidiary.

It is recommended to carefully read the following conditions and to respect them under penalty of losing their benefit.

- To be valid the warranty certificate must be returned to us at the latest 1 month after the purchase.
- Please duly complete the warranty certificate on the right hand side of the page, detach it (portion to be removed marked by dotted line) and send it back.
- Any repair under warranty will be free and the return delivery costs will be borne by our company.
- A purchase proof must be necessarily included with the device to be repaired.
- The dates listed on the warranty certificate and proof of purchase must match.
- Do not proceed with the installation of the device without reading the user manual.
- No spare part will be sent nor exchanged by our services under warranty.

The warranty is only valid in the country of purchase.

Exclusions (are not covered):

- Damages caused by accident, shock or inadequate packaging.
- Power transistors, microphones, lights, fuses and the non respect of the installation and use of specifications (including but not limited to antenna used with too high power, final output power transistors (SWR), inversion of polarities, bad connections, overvoltage,....)
- The warranty cannot be extended due to the non-availability of the device while it is being serviced at our technical services location, nor by a change of one or more components or spare parts.
- Transceivers which have been modified. The warranty application is excluded in case of modification or poor maintenance done by a third party not approved by our company.

If you note malfunctions:

- Check the power supply of your device and the quality of the fuse.
- Check that the antenna, the microphone.... are correctly connected.

- Check that the squelch level is properly adjusted; the programmed configuration is the correct one...
- In case the device is not under warranty, the repair and return of the device will be charged.
- All related documents must be preserved even after the end of the warranty period and if you resell your device, given to the new owner for the After-sales follow-up.
- In case of real malfunction, please contact your dealer first; they will decide action to be taken.
- In case of an intervention not covered by the warranty, an estimate will be established before any repair.

Thank you for your trust in the PRESIDENT quality and experience. We recommend that you read this manual carefully so that you are completely satisfied with your purchase. Do not forget to return the detachable warranty certificate on the right hand side of this page; it is very important for the identification of your device during a possible rendering of our services.

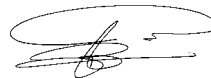

Technical Manager
and
Quality Manager



Date of purchase :

Type : CB Radio MARTIN

Serial N°:



NOT COVERED BY THE WARRANTY
WITHOUT THE DEALER STAMP

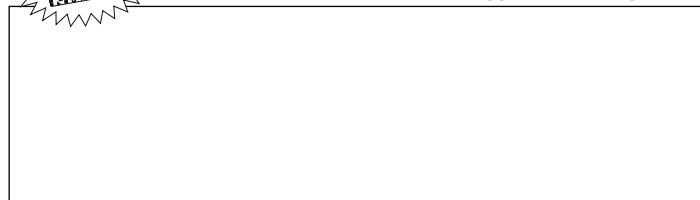

UWAGA !

Przed użyciem należy zwrócić uwagę, aby nigdy nie rozpoczynać transmisji bez uprzedniego podłączenia anteny (połączenie „B” znajdujące się na tylnym panelu urządzenia) lub bez ustawiania SWR (współczynnik fali stojącej)! Nieprzestrzeganie tego zalecenia może spowodować zniszczenie wzmacniacza mocy, który nie jest objęty gwarancją.

RADIOTELEFON WIELOSTANDARDOWY

Zobacz funkcję „F” na stronie 41 i tabelę konfiguracji na stronie 49.

Gwarancja tego CB radia jest ważna tylko w kraju zakupu.

Witamy w świecie nowej generacji radia CB. Nowa gama produktów PRESIDENT zapewnia dostęp do najwyższej klasy sprzętu CB. Dzięki zastosowaniu nowoczesnej technologii, która gwarantuje bezprecedensową jakość, PRESIDENT MARTIN to nowy krok w osobistej komunikacji i najpewniejszy wybór dla najbardziej wymagających profesjonalnych użytkowników radia CB. Zalecamy uważne przeczytanie niniejszej instrukcji przed zainstalowaniem i używaniem PRESIDENT MARTIN, aby w pełni wykorzystać wszystkie możliwości oferowanego sprzętu.

A) INSTALACJA

1) GDZIE I JAK ZAINSTALOWAĆ TWOJE MOBILNE RADIO CB

- Z praktycznego punktu widzenia, powinieneś wybrać najbardziej ergonomiczne miejsce montażu, zapewniające łatwy dostęp.
- Twoje radio CB nie powinno zakłócać pracy kierowcy ani przeszkadzać pasażerom.
- Należy pamiętać, aby zapewnić odpowiednie ułożenie i zabezpieczenie różnych przewodów (np. zasilanie, antena, okablowanie akcesoriów), aby nie zakłócały one w żaden sposób jazdy samochodem.
- Aby zainstalować sprzęt, należy użyć dostarczonej w zestawie obejmy (1) i wkrętów samogwintujących (2) (średnica wiercenia 3,2 mm). Podczas wiercenia deski rozdzielczej należy uważać, aby nie uszkodzić instalacji elektrycznej pojazdu.

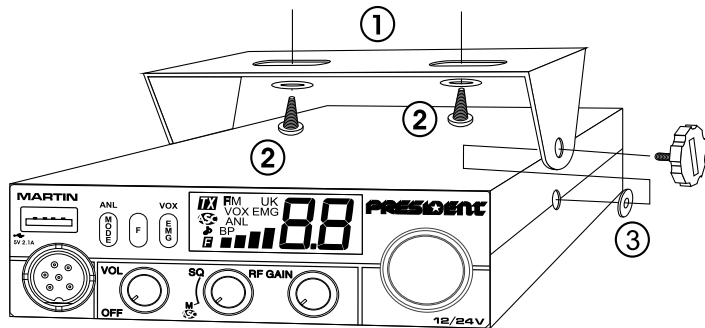

- Pamiętaj, aby włożyć gumowe podkładki (3) pomiędzy CB radio a obejmę, ponieważ pochłaniają one wstrząsy, a ponadto umożliwiają dokładne dopasowanie i zamocowanie zestawu.
- Wybierz miejsce, gdzie umieścić podpórkę mikrofonu i pamiętaj, że przewód mikrofonu musi rozciągać się do sterownika, nie ingerując w elementy sterujące pojazdu.

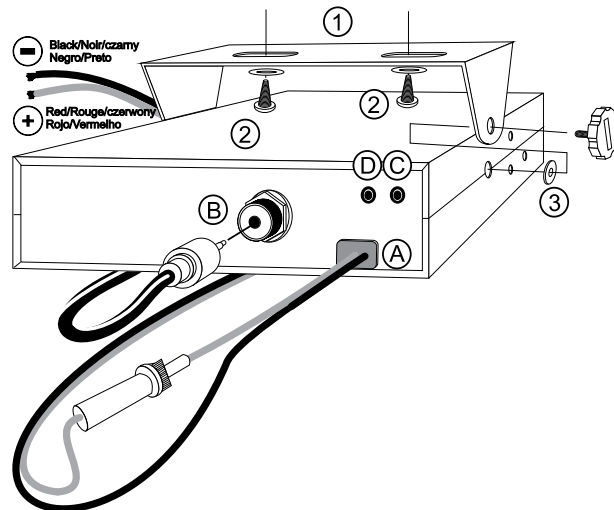

- Uwaga:** Ponieważ nadajnik-odbiornik ma przednie gniazdo mikrofonowe, można go ustawić na tablicy rozdzielczej. W takim przypadku trzeba będzie dodać zewnętrzny głośnik, aby poprawić jakość dźwięku w komunikacji (złącze EXT.SP znajdujące się na tylnym panelu: C). Poproś swojego dealera o poradę ws. montażu radia CB.

2) INSTALACJA ANTENY

a) Wybór anteny

- W przypadku radiotelefonów CB im dłuższa antena, tym lepsze wyniki. Twój dealer będzie w stanie pomóc ci w wyborze anteny.

b) Antena przenośna (magnetyczna)

- Musi być zamocowana na pojeździe, na maksymalnie dużej powierzchni metalowej (płaszczyna uziemienia), z dala od przedniej szyby.
- Jeśli masz już zainstalowaną antenę radiową, antena CB powinna być wyższa.
- Istnieją dwa rodzaje anten: wstępnie strojone, które powinny być stosowane na dobrej płaszczyźnie podłoża (np. dach samochodu lub pokrywa bagażnika), i montażowe (do strojenia), które zapewniają znacznie większy zasięg i mogą być użyte na mniejszych płaszczyznach uziemienia (*patrz § REGULACJA SWR - poniżej*).

- W przypadku anteny, która musi być zamocowana za pomocą wiercenia, niezbędny jest dobry kontakt między anteną a płaszczyzną uziemienia (masą). W tym celu należy delikatnie oczyścić z lakieru powierzchnię, na której ma być umieszczona śruba i gwieździsta podkładka dociągająca.
- Uważaj, aby kabel koncentryczny nie został zgnieciony lub spłaszczony (ponieważ grozi to przerwaniami i / lub zwarciami).
- Podłącz antenę (B).

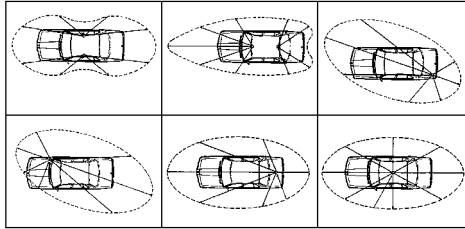

Przykłady promieniowania sygnału

c) Antena stała

- Antena stała powinna być zainstalowana w jak najbardziej otwartej (nieosłoniętej) przestrzeni. Jeśli jest przymocowana do masztu, prawdopodobnie konieczne będzie pozostawienie jej w miejscu zamocowania, przy spełnieniu obowiązujących wymogów prawnych (należy zasięgać profesjonalnej porady). Wszystkie anteny i akcesoria PREESIDENT są zaprojektowane tak, aby zapewnić maksymalną wydajność dla każdego radiotelefonu pozostającego w zasięgu.

3) PODŁĄCZENIE ZASILANIA

Twój PRESIDENT MARTIN 12/24 V jest zabezpieczony przed pomyłkowym odwróceniem polaryzacji zasilania. Przed włączeniem należy jednak sprawdzić wszystkie połączenia. Urządzenie musi być zasilane napięciem stałym 12 V lub 24 V (A). Większość współczesnych samochodów i ciężarówek ma podłączony minus do masy. Można to sprawdzić upewniając się, że biegun ujemny akumulatora jest podłączony do bloku silnika lub do nadwozia/karoserii. W razie wątpliwości należy skonsultować się ze sprzedawcą.

- Sprawdź, czy akumulator ma 12 czy 24 volt.
- Zlokalizuj zaciski baterii: dodatni i ujemny (+/plus jest czerwony, a -/minus jest czarny). Jeśli konieczne jest wydłużenie przewodu zasilającego, należy użyć tego samego lub kabla o lepszych parametrach.
- Konieczne jest podłączenie radia CB do stałego (+) i (-). Zaleca się podłączenie kabla zasilającego bezpośrednio do akumulatora, ponieważ podłączenie kabla nadajnika do okablowania radia samochodowego lub innych części obwodu

elektrycznego może w niektórych przypadkach zwiększyć prawdopodobieństwo zakłóceń.

- Podłącz czerwony przewód (+) do bieguna dodatniego akumulatora, a czarny (-) przewód do ujemnego zacisku akumulatora.
- Podłącz kabel zasilający do radia CB.

OSTRZEŻENIE: Nigdy nie zamieniaj oryginalnego bezpiecznika na inny, o innej wartości.

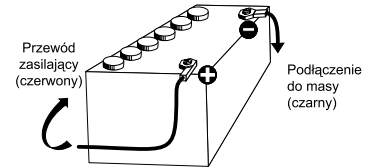

4) PODSTAWOWE CZYNNOŚCI DO WYKONANIA PRZED PIERWSZYM UŻYCIEM ZESTAWU (bez nadawania i bez użycia przełącznika „push-to-talk” [naciśnij, by mówić] na mikrofonie):

- Podłącz mikrofon.
- Sprawdź połączenia antenowe.
- Włącz zestaw, obracając pokrętkę VOL (1) zgodnie z ruchem wskazówek zegara.
- Przekręć pokrętkę SQ blokady (2) na minimum (pozycja M).
- Dostosuj głośność do odpowiedniego poziomu.
- Przejdź do kanału 20 za pomocą obrotowego pokrętki (4) lub przycisków UP/DN (12) na mikrofonie.

5) REGULACJA SWR (współczynnik fali stojącej)

Uwaga: Czynność tę należy wykonać przy pierwszym użyciu radia CB, a także przy każdej zmianie pozycji anteny. Korekta ta musi być przeprowadzona w obszarze wolnym od przeszkód.

* Regulacja za pomocą wewnętrznego miernika SWR (np. TOS-1 PRESIDENT)

a) Podłączanie miernika SWR

- Podłącz miernik SWR między radiem CB a anteną jak najbliżej CB (użyj maksymalnie kabla o długości 40 cm, typu President CA 2C).

b) Regulacja miernika SWR

- Ustaw CB na kanale 20 częstotliwości AM.
- Ustaw przełącznik na mierniku SWR, aby ustawić FWD (kalibracja).
- Naciśnij przycisk PTT „push-to-talk” (11) na mikrofonie, aby rozpocząć nadawanie.
- Przesuń igłę indeksu do pozycji ▼ za pomocą przycisku kalibracji.

- Zmien przełącznik na pozycję **REF** (odczyt poziomu SWR). Odczyt na mierniku powinien być maksymalnie zbliżony do 1. Jeśli tak nie jest, należy ponownie ustawić antenę tak, aby odczyt był jak najbliższe 1 (dopuszczalny jest odczyt SWR między 1 a 1,8).
- Konieczna będzie ponowna kalibracja miernika SWR po każdej regulacji anteny.
UWAGA: Aby uniknąć strat i tłumienia w kablach używanych do połączenia radia z jego akcesoriami, firma **PRESIDENT** zaleca użycie kabla o długości mniejszej niż 3 m.
Twoje CB radio jest teraz gotowe do użycia.

B) UŻYWANIE CB RADIA

1) WŁĄCZANIE / WYŁĄCZANIE (ON / OFF) – GŁOŚNOŚĆ (VOLUME)

Włączanie: obróć pokrętkę **VOL** (1) zgodnie z ruchem wskazówek zegara. Jeśli funkcja **KEY BEEP** jest aktywna (patrz menu **KEY BEEP** strona 40), radio emituje sygnał dźwiękowy. Radio jest włączone.

Wyświetlacz pokazuje na krótko pasmo częstotliwości (patrz § **WYBÓR ZAKRESU CZĘSTOTLIWOŚCI** na stronie 41).

Wyłączanie: obróć pokrętkę **VOL** (1) przeciwnie do ruchu wskazówek zegara, aż radio wyemituje dźwięk kliknięcia. Twoje radio jest wyłączone.



Regulacja głośności: obróć pokrętkę **VOL** (1) w prawo, aby zwiększyć głośność. Obróć to samo pokrętkę przeciwnie do ruchu wskazówek zegara, aby zmniejszyć poziom dźwięku.

2) ASC (automatyczna kontrola szumów) ~ SQUELCH (pokrętko blokady szumów)

Pomija niepożądane dźwięki tła, gdy nie ma komunikacji. Blokada szumów nie wpływa ani na dźwięk, ani na moc nadawczą, ale pozwala na znaczną poprawę komfortu słuchania.

a) ASC: AUTOMATYCZNA KONTROLA SZUMÓW

Ogólnopatentowy patent, wyłączność posiada firma **PRESIDENT**.

Obróć pokrętkę **SQ** (2) w kierunku przeciwnym do ruchu wskazówek zegara do pozycji **ASC**.  pojawi się na wyświetlaczu. Nie ma możliwości ręcznych ustawień oraz stałej poprawy czułości i komfortu słuchania, gdy **ASC** jest aktywne. Funkcja ta może zostać odłączona poprzez obrócenie przełącznika w prawo, zgodnie z ruchem wskazówek zegara. W takim przypadku następuje powrót do ręcznej regulacji szumu.  znika z wyświetlacza.

b) RĘCZNA REGULACJA SZUMÓW

Przekręć pokrętkę **SQ** (2) zgodnie z ruchem wskazówek zegara, dokładnie do miejsca, w którym znikną wszystkie szумы tła. Tę regulację należy wykonywać precyzyjnie, ponieważ jeśli zostanie ustawiony na maksimum (całkowicie zgodnie z ruchem wskazówek zegara), tylko najsilniejsze sygnały będą odbierane.

3) RF GAIN – REGULACJA CZUŁOŚCI ODBIORNIKA

Obróć pokrętkę **RF GAIN** (3), aby ustawić czułość odbioru. Maksymalna pozycja w przypadku odbioru połączeń na duże odległości. Możesz zmniejszyć wzmocnienie (**RF GAIN**), aby uniknąć zniekształceń, gdy rozmówca jest blisko. Zmniejsz wzmocnienie przy odbiorze w przypadku bliższej komunikacji z rozmówcą nie wyposażonym w **RF POWER** (regulacja mocy wyjściowej nadajnika).

4) POKRĘTKO OBROTOWE - ROTARY KNOB

Przekręć pokrętkę **ROTARY** (4), aby ustawić kanał. Obracaj zgodnie ze wskazówkami zegara, aby wybrać wyższy kanał, natomiast w lewo, aby wybrać niższy kanał.

Zobacz § **PRZYCISKI UP/DN NA MIKROFONIE** strona 40.

5) WYŚWIETLACZ LCD



Wskazuje transmisję



Wybrano tryb AM



Wybrano tryb FM



Wybrany tryb FM (tylko w konfiguracji **U/ENG**)



Włączono funkcję VOX



Kanał awaryjny (1 lub 2) jest aktywny



Automatyczna kontrola szumów aktywowana



Filtr ANL jest aktywny



Włączono funkcję ROGER BEEP



Aktywowana funkcja KEY BEEP



Tryb MENU włączony



Aktywowano funkcję SCAN (kropka miga)

Wskazuje aktywny kanał

Wskazuje moc TX lub RX

6) KANAŁ AWARYJNE ~ USTAWIENIA KANAŁU AWARYJNEGO ~ VOX ~ USTAWIENIE VOX

KANAŁ AWARYJNE (krótkie naciśnięcie)

Kanały alarmowe zostaną automatycznie wybrane przez naciśnięcie klawisza **EMG (8)**. Pierwsze naciśnięcie: aktywowany jest kanał awaryjny 1. Drugie naciśnięcie: aktywowany jest kanał awaryjny 2. Trzecie naciśnięcie: powrót do bieżącego kanału. Symbol „**EMG**” pojawia się na wyświetlaczu, gdy aktywny jest kanał awaryjny. Domyślne kanały awaryjne to: kanał **9 / AM (1)** i kanał **19 / AM (2)**.

Uwaga: Aktywacja kanału awaryjnego zapobiega zmianie trybu modulacji (AM / FM / UK) lub włączeniu / wyłączeniu funkcji VOX. Jeśli aktywowana jest funkcja **KEY BEEP**, rozlegnie się sygnał dźwiękowy (patrz § **KEY BEEP** strona 40).

USTAWIENIE KANAŁU AWARYJNEGO

Kanały awaryjne można dostosować (tryb modulacji i kanał).

1. Naciśnij krótko klawisz **EMG (6)**, aż aktywowany zostanie kanał awaryjny, który ma zostać zmodyfikowany.
2. Przytrzymaj przez jedną sekundę klawisz **EMG (6)**. Symbol **EMG** pojawia się na wyświetlaczu, „**EMG**” miga.
3. W razie potrzeby użyj przycisku **MODE (8)**, aby zmienić tryb modulacji: AM, FM lub FM UK (tylko w konfiguracji **U**).
4. Przekręć pokrętkę **ROTARY (4)** i wybierz kanał awaryjny.
5. Naciśnij przycisk **PTT (11)**, aby zapisać wybór i wyjść. Jeśli aktywowana jest funkcja **KEY BEEP**, rozlega się długi sygnał dźwiękowy potwierdzający powodzenie operacji (patrz § **KEY BEEP** strona 40).
6. Jeśli przez 5 sekund nie zostanie naciśnięty żaden przycisk, urządzenie automatycznie wyjdzie z funkcji **KANAŁ AWARYJNY** bez zapisania.

VOX (długie naciśnięcie)

Funkcja **VOX** umożliwia komunikację za pomocą oryginalnego mikrofonu (lub mikrofonu opcjonalnego) bez naciskania przycisku **PTT (11)**. Użycie mikrofonu opcjonalnego, podłączonego do tylnego panelu odbiornika (**C**), powoduje wyłączenie oryginalnego mikrofonu.

Przytrzymaj klawisz **VOX (6)**, aby aktywować funkcję **VOX**. Komunikat „**VOX**” pojawi się na wyświetlaczu. Ponownie naciśnij klawisz **VOX (6)**, aby wyłączyć funkcję. Komunikat „**VOX**” zniknie.

USTAWIENIA VOX (kombinacja przycisków F + VOX)

1. Naciśnij przycisk **F (7)**, a następnie naciśnij przycisk **VOX (6)**, aby wejść do **USTAWIENIA VOX**. Komunikat „**VOX**” miga, bieżące ustawienie i jego wartość pojawiają się na wyświetlaczu. Trzy parametry pozwalają dostosować czas opóźnienia **VOX**: czułość **L** / Anti-vox **R** / Vox i czas opóźnienia **t**.
 - 2a. Przekręć pokrętkę **ROTARY (4)** lub użyj przycisku **UP/DN (12)** na mikrofonie, aby zmienić bieżący parametr, a następnie naciśnij przycisk **F (7)**, aby wybrać następny parametr lub
 - 2b. Naciśnij przycisk **F (7)**, aby wybrać kolejny parametr, a następnie obróć pokrętkę **ROTARY (4)** lub użyj przycisku **UP/DN (12)** na mikrofonie, aby zmodyfikować bieżący parametr.
 3. Po wykonaniu wszystkich regulacji naciśnij przycisk **PTT (11)**, aby zapisać ustawienia i wyjść. Jeśli aktywowana jest funkcja **KEY BEEP**, rozlega się długi sygnał dźwiękowy potwierdzający powodzenie operacji (patrz § **KEY BEEP** strona 40).
 4. Jeśli przez 5 sekund nie zostanie naciśnięty żaden przycisk, urządzenie automatycznie wyjdzie z funkcji **USTAWIENIA VOX** bez zapisywania.
 - **Czułość L**: umożliwia regulację mikrofonu (oryginalnego lub opcjonalnego) w celu uzyskania optymalnej jakości transmisji. Regulowany poziom od **1** (wysoki poziom) do **9** (niski poziom). Wartość domyślna: **5**.
 - **Anti-Vox R**: umożliwia wyłączenie transmisji generowanej przez hałas otoczenia. Poziom jest regulowany. **RF** (zgodnie z poziomem blokady squelch) i od **1** (bez anti-vox) do **9** (niski poziom). Wartość domyślna: **RF**.
 - **Czas opóźnienia t**: pozwala uniknąć nagłego przecięcia transmisji, dodając opóźnienie na końcu mówienia. Poziom można regulować od **1** (krótkie opóźnienie) do **9** (duże opóźnienie). Wartość domyślna: **1**.
- Funkcja VOX SETTING (ustawienia VOX) nie aktywuje funkcji VOX.*

7) F (krótkie naciśnięcie)

Umożliwia ustawienie/sprawdzenie funkcji (patrz na przykład § **USTAWIENIA VOX** powyżej). Przycisk **F** wciśnięty sam nie ma żadnego zastosowania.

Patrz § **WYBÓR ZAKRESU CZĘSTOTLIWOŚCI** na stronie 41.

8) TRYB (MODE) ~ ANL

MODE (krótkie naciśnięcie)

Naciśnij przycisk **MODE (8)**, aby wybrać tryb modulacji: AM lub FM. Wybrany tryb jest wyświetlany na wyświetlaczu LCD.

Twój tryb modulacji musi odpowiadać trybowi twojego korespondenta.

- **Modulacja częstotliwości / FM**: do komunikacji w pobliżu, na płaskim otwartym terenie.
- **Modulacja amplitudy / AM**: do komunikacji w terenie o zróżnicowanej rzeźbie krajobrazu i przeszkodami na średniej odległości (najczęściej używane).

Tylko w konfiguracji U: Przycisk **MODE (8)** pozwala wybrać pasmo częstotliwości ENG lub **CEPT**. Komunikat „**UK**” zostanie wyświetlony, gdy wybrano częstotliwości **ENG**. Po wybraniu pasma częstotliwości **CEPT** komunikat „**UK**” znika z wyświetlacza (patrz tabela na stronie 45).

ANL (długie naciśnięcie)

ANL (Automatic Noise Limiter) – Automatyczny ogranicznik hałasu. Filtr ten pozwala zmniejszyć szumy naziemne i pewne zakłócenia odbioru.

Przytrzymaj przycisk **ANL (8)**, aby aktywować / dezaktywować filtr **ANL**. Komunikat „**ANL**” pojawia się na wyświetlaczu, gdy filtr jest włączony.

Uwaga: Filtr **ANL** działa tylko w trybie modulacji **AM**.

9) GNIAZDO ŁADOWANIA USB

Gniazdo **USB (9)** może być używane do ładowania smartfonów, tabletów lub innych urządzeń akumulatorowych o napięciu 5 V - 2,1 A.

10) GNIAZDO MIKROFONOWE 6 PINOWE

Gniazdo znajduje się na przednim panelu nadajnika i ułatwia ustawienie urządzenia na desce rozdzielczej.

Patrz Schemat połączeń na stronie 48.

11) PTT (Push To Talk) – naciśnij, aby mówić

Przycisk transmisji; naciśnij przycisk, aby wysłać wiadomość, zostanie wyświetlony symbol **TX** i zwolnij przycisk, aby odsłuchać rozmowę przychodzącą; symbol **TX** znika.

TOT (Time Out Timer) – wyłącznik czasowy

Jeśli transmisja za pomocą przełącznika **PTT (11)** lub funkcji **VOX** trwa dłużej niż 3 minuty, wyświetlacz zacznie migać, a transmisja się zakończy. Rozlegnie się sygnał dźwiękowy do momentu zwolnienia przycisku przełącznika **PTT (11)**.

12) PRZYCISKI UP/DN NA MIKROFONIE ~ SCAN

PRZYCISKI UP/DN NA MIKROFONIE (krótkie naciśnięcie)

Naciśnij przyciski **UP/DN (12)** na mikrofonie, aby zmienić kanał. **UP**, aby zwiększyć i **DN**, aby zmniejszyć kanał.

Patrz **POKRĘTŁO OBROTOWE - ROTARY KNOB** strona 38.

SKANOWANIE KANAŁÓW – SCAN (bardzo długie naciśnięcie)

Naciśnij i przytrzymaj przycisk **UP** lub **DN (12)** przez ± 7 sekund lub do usłyszenia

sygnału dźwiękowego, aby włączyć funkcję **SCAN**. Kropka między dwoma cyframi kanału zacznie migać, wskazując, że funkcja jest aktywna.

Skanowanie zostanie zatrzymane, gdy tylko pojawi się zajęty kanał. Skanowanie rozpocznie się automatycznie po 3 sekundach od zakończenia transmisji, a żaden klawisz nie zostanie aktywowany przez 3 sekundy. W trybie **SKANOWANIE (SCAN)**, obróć pokrętło **ROTARY (4)** lub naciśnij przyciski **UP/DN (12)** na mikrofonie, aby zmienić kierunek skanowania.

Naciśnij przycisk **PTT (11)**, aby wyjść z trybu **SCAN**. Kropka między cyframi dwóch kanałów zniknie z wyświetlacza LCD.

A) GNIAZDO ZASILANIA PRĄDEM STAŁYM - (13,2 V / 26,4 V)

B) ZŁĄCZE ANTENOWE (SO-239)

C) GNIAZDO DLA ZEWNĘTRZNEGO GŁOŚNIKA OPCJONALNEGO (8 Ω, Ø 3,5 mm)

D) GNIAZDO JACK MIKROFONU OPCJONALNEGO (8 Ω, Ø 2,5 mm)

C) WŁĄCZANIE FUNKCJI W URZĄDZENIU

1) KOLOR

Ta funkcja pozwala wybrać kolor podświetlenia wyświetlacza LCD.

1. Włącz zasilanie, naciskając przycisk **MODE (8)**. Miga litera odpowiadająca bieżącemu kolorowi.
2. Przekręć pokrętło **ROTARY (4)** lub użyj przycisków **UP/DN (12)** na mikrofonie, aby wybrać kolor. Dostępnych jest 7 kolorów w pętli (kolejno: pomarańczowy, zielony, niebieski, niebieskozielony, żółty, purpurowy, jasny turkusowy):

▶ pomarańczowy / zielony / niebieski / turkusowy / żółty / fioletowy / turkusowy jasny

Or	/	Gr	/	BL	/	CY	/	YE	/	PU	/	TL
----	---	----	---	----	---	----	---	----	---	----	---	----

3. Naciśnij przycisk **PTT (11)**, aby zatwierdzić wybór i wyjść. Jeśli aktywowana jest funkcja **KEY BEEP**, rozlega się długi sygnał dźwiękowy potwierdzający sukces operacji (patrz § **KEY BEEP** strona 40).
4. Jeśli przez 5 sekund nie zostanie naciśnięty żaden przycisk, urządzenie automatycznie wyjdzie z **USTAWIEN KOLORU** bez zapisu.

Domyślnym kolorem jest: Or pomarańczowy.

2) KEY BEEP

Po włączeniu funkcji rozlega się sygnał dźwiękowy po naciśnięciu klawisza, zmianie kanału itp. Na wyświetlaczu pojawia się komunikat „**BP**”, gdy funkcja jest aktywna.

1. Włącz zasilanie, naciskając jednocześnie przycisk **DN (12)** na mikrofonie. Na wyświetlaczu pojawi się komunikat „BP” i aktualny status funkcji: $\square F$ lub $\square n$.
2. Powtórz czynność, jak w punkcie 1, aż na wyświetlaczu pojawi się żądany status.
3. Zwolnij przycisk **DN (12)** na mikrofonie.

Domyślnie **KEY BEEP** jest włączony ($\square n$).

3) ROGER BEEP

Gdy funkcja jest aktywna, na wyświetlaczu pojawia się ikona .

Sygnal Roger Beep jest emitowany po zwolnieniu przycisku **PTT (11)** na mikrofonie, aby rozmówca mógł mówić. Z historycznego punktu widzenia, jako że CB jest trybem komunikacji „simplex”, nie jest możliwe jednoczesne mówienie i słuchanie (tak jak w przypadku telefonu). Po zakończeniu wypowiedzi wymawiano słowo „Roger”, aby w ten sposób dać znać rozmówcy, że przyszła jego kolej w prowadzonej konwersacji. Słowo „Roger” zostało zastąpione sygnałem dźwiękowym. Stąd wywodzi się nazwa „Roger beep”.

1. Włącz zasilanie, naciskając przycisk **UP (12)** na mikrofonie. Na wyświetlaczu pojawi się ikona  i aktualny status funkcji: $\square F$ (wyłączona) lub $\square n$ (włączona).
2. Powtórz czynność, jak w punkcie 1, aż na wyświetlaczu pojawi się żądany status.
3. Zwolnij przycisk **UP (12)** na mikrofonie.

Domyślnie **ROGER BEEP** jest wyłączony ($\square F$).

4) WYBÓR ZAKRESU CZĘSTOTLIWOŚCI

(Konfiguracja: **EU; PL; d; EC; U; In**)

Pasma częstotliwości muszą być wybrane zgodnie z krajem użytkownika. Nie używaj żadnej innej konfiguracji. W niektórych krajach wymagana jest licencja na używanie CB radia. *Zobacz tabelę na stronie 50.*

1. Włącz zasilanie, naciskając przycisk **F (7)**. Miga litera odpowiadająca bieżącej konfiguracji.
2. Aby zmienić konfigurację, użyj pokrętki **ROTARY (4)** w urządzeniu lub przycisków **UP/DN (12)** na mikrofonie.
3. Po wybraniu konfiguracji naciskaj przycisk **F (7)** przez 1 sekundę. Litera odpowiadająca konfiguracji jest stale wyświetlana i rozlega się sygnał potwierdzenia.
4. W tym momencie potwierdź wybór wyłączając CB radio, a następnie włącz je ponownie.

Zobacz tabelę pasm częstotliwości na stronach od 45 do 47 / tabela konfiguracji na stronie 49.

5) RESET

Resetuje wszystkie ustawienia zdefiniowane przez użytkownika i przywraca wartości domyślne.

1. Włącz zasilanie, naciskając klawisz **EMG (6)**. Komunikat „5” miga na wyświetlaczu.

2. Naciśnij na dłużej przycisk **F (7)**, aby zresetować. Długi dźwięk potwierdza, że wykonano ponowną inicjalizację.
3. Jeśli przez 5 sekund nie zostanie naciśnięty żaden przycisk lub jeśli zostanie naciśnięty przycisk **PTT (11)**, urządzenie wyjdzie z funkcji **RESET** bez zmiany.

D) CHARAKTERYSTYKA TECHNICZNA

1) OGÓLNE

- Liczba kanałów	: 40
- Tryby modulacji	: AM / FM
- Zakresy częstotliwości	: od 26.965 MHz do 27.405 MHz
- Impedancja anteny	: 50 Ohm
- Zasilanie	: 13,2 V / 26,4 V
- Wymiary	: 115 (L) x 165 (P) x 35 (H) mm
- Waga	: 0,751 kg
- Dostarczone akcesoria	: 1 mikrofon elektretowy z przyciskami UP/DOWN, uchwyt do mocowania, śruby, kabel zasilający.

2) NADAWANIE

- Tolerancja częstotliwości	: +/- 200 Hz
- Moc przenoszenia	: 4 W AM / 4W FM
- Zakłócenia transmisji	: mniejsze niż 4nW (-54 dBm)
- Odbieranie dźwięku	: 300 Hz do 3 KHz w trybie AM/FM
- Emitowana moc	: poniżej 20 μ W
- Czulość mikrofonu	: 3,0 mV
- Pobór prądu	: < 2 A maks. z modulacją (13,2 V) < 1 A maks. z modulacją (26,4 V)
- Zniekształcenia modulowanego sygnału	: 2 %

3) ODBIÓR

- Maks. czulość przy 20 dB sinad	: 0,5 μ V - 113 dBm (AM) 0,35 μ V - 116 dBm (FM)
- Pasma przenoszenia	: od 300 Hz do 3 kHz w trybie AM/FM
- Selektywność międzykanałowa	: 60 dB
- Maksymalna moc dźwięku	: 3 W
- Czulość blokady szumów	: min. 0,2 μ V - 120 dBm maks. 1 mV - 47 dBm
- Tłumienie częstotliwości lustrzanej	: 60 dB
- Odporność na intermodulację	: 70 dB
- Pobór prądu	: 180 ~ maksymalnie 500 mA (13,2 V) 90 ~ maksymalnie 250 mA (26,4 V)

E) ROZWIĄZYWANIE PROBLEMÓW

1) TWOJE RADIO CB NIE FUNKCJONUJE PRAWIDŁOWO LUB TRANSMISJA JEST ZŁEJ JAKOŚCI

- Sprawdź, czy antena jest prawidłowo podłączona i czy SWR jest prawidłowo ustawiony.
- Sprawdź, czy mikrofon jest prawidłowo podłączony.
- Sprawdź, czy zaprogramowana konfiguracja jest prawidłowa (patrz tabela na stronie 49).

2) TWOJE CB RADIO NIE ODBIERA LUB ODBIÓR JEST ZŁY

- Sprawdź, czy **RF GAIN (3)** jest ustawiony na maksimum.
- Sprawdź, czy poziom blokady szumów jest odpowiednio ustawiony.
- Sprawdź, czy głośność (1) jest ustawiona na komfortowy poziom słuchania.
- Sprawdź, czy antena jest prawidłowo podłączona i czy SWR jest prawidłowo ustawiony.
- Sprawdź, czy korzystasz z tego samego trybu modulacji, co Twój rozmówca.
- Sprawdź, czy zaprogramowana konfiguracja jest prawidłowa (*patrz tabela na stronie 49*).

3) TWOJE CB RADIO NIE WŁĄCZA SIĘ

- Sprawdź zasilanie.
- Sprawdź okablowanie połączenia.
- Sprawdź bezpiecznik.

F) JAK PRZESYŁAĆ LUB ODBIERAĆ WIADOMOŚĆ

Po przeczytaniu instrukcji upewnij się, że CB radio jest gotowe do użycia (tzn. sprawdź, czy antena jest podłączona).

Naciśnij przelącznik **PTT (11)** i wyślij komunikat „OGÓLNE WYWOŁANIE, SPRAWDZENIE ŁĄCZNOŚCI”, który pozwoli Ci sprawdzić jakość i moc sygnału. Zwolnij przelącznik PTT i poczekaj na odpowiedź. Powinieneś otrzymać odpowiedź w stylu „GŁOŚNO I WYRAŹNIE..”

Jeśli używasz kanału wywoławczego (19) i nawiązałeś z kimś komunikację, powszechną praktyką jest wybranie innego dostępnego kanału, aby nie blokować kanału wywoławczego.

G) SŁOWNICZEK

MIĘDZYNARODOWY ALFABET FONETYCZNY

A Alpha	H Hotel	O Oscar	V Victor
B Bravo	I India	P Papa	W Whiskey
C Charlie	J Juliett	Q Quebec	X X-ray
D Delta	K Kilo	R Romeo	Y Yankee
E Echo	L Lima	S Sierra	Z Zulu
F Foxtrott	M Mike	T Tango	
G Golf	N November	U Uniform	

TERMINOLOGIA TECHNICZNA

AM	: Modulacja amplitudy
CB	: Pasma tzw. obywatelskie [pasmo częstotliwości do komunikacji prywatnej]
CH	: Kanał
CW	: Fala ciągła
DX	: Łączność na bardzo dużą odległość
DW	: DW (dual watch) - funkcja CB Radia pozwalająca na nastuchiwanie dwóch kanałów na przemian. Jeśli na którymś coś się pojawi to radio pozostanie na tym aktywnym kanale
FM	: Modulacja częstotliwości
GMT	: Czas uniwersalny Greenwich
HF	: Wysoka częstotliwość
LF	: Niska częstotliwość
LSB	: Wstęga dolna SSB
RX	: Odbiornik
SSB	: Modulacja amplitudowa jednowstęgowa
SWR	: Współczynnik fali stojącej
SWL	: Nasłuch na falach krótkich
SW	: Fale krótkie
TX	: Nadajnik CB
UHF	: Częstotliwość ultra wysoka
USB	: Wstęga górna (przy modulacji amplitudowej jednowstęgowej)
VHF	: Bardzo wysoka częstotliwości

OGÓLNE WARUNKI GWARANCJI

To urządzenie ma gwarancję **2-letniej** dostawy części i robocizny w kraju zakupu na wszelkie defekty produkcyjne potwierdzone przez nasz dział techniczny. * Serwis posprzedażny firmy PRESIDENT zastrzega sobie prawo do niestosowania gwarancji, jeżeli awaria spowodowana jest przez antenę inną niż te dystrybuowane przez firmę PRESIDENT, i jeżeli wspomniana antena jest źródłem awarii. Oferuje się przedłużenie gwarancji o **3 lata** przy równoczesnym zakupie i używaniu anteny PRESIDENT, co wydłuża całkowity czas trwania gwarancji do **5 lat**. W celu uzyskania ważności gwarancji, certyfikat gwarancyjny musi zostać zwrócony w ciągu 30 dni od daty zakupu do serwisu posprzedażnego firmy Groupe President Electronics lub dowolnej zagranicznej spółki zależnej.

Zaleca się uważnie przeczytanie i przestrzeganie poniższych warunków pod groźbą utraty uprawnień z tytułu świadczeń gwarancyjnych.

- Ważność certyfikatu gwarancyjnego musi zostać potwierdzona najpóźniej w przeciągu 1 miesiąca po zakupie.
- Proszę należyście wypełnić świadectwo gwarancyjne po prawej stronie strony, odciąć część oznaczoną linią przerywaną i odesłać.
- Wszelkie naprawy gwarancyjne będą bezpłatne, a koszty dostawy zostaną poniesione przez naszą firmę.
- Należy koniecznie dostarczyć dowód zakupu z urządzeniem przeznaczonym do naprawy.
- Terminy wymienione w świadectwie gwarancyjnym oraz dowód zakupu muszą być zgodne.
- Nie kontynuować instalacji bez przeczytania instrukcji obsługi.
- Żadne części zamienne nie będą wysłane bądź wymieniane przez nasz serwis w ramach gwarancji.

Gwarancja jest ważna tylko w kraju zakupu.

Wyjątki (nie objęte gwarancją):

- Uszkodzenia spowodowane wypadkiem, wstrząsem lub nieodpowiednim opakowaniem.
- Tranzystory mocy, mikrofony, światła, bezpieczniki, a także nieprzestrzeganie zasad instalacji i warunków użytkowania specyfikacji (w tym m.in. używanie anteny ze zbyt dużą mocą, końcowe tranzystory mocy wyjściowej (SWR), odwrócenie polaryzacji, złe połączenia, przepięcia itp.).
- Gwarancja nie może zostać przedłużona z uwagi na brak dostępności urządzenia, gdy jest naprawiane w naszym serwisie technicznym ani przez zmianę jednego lub więcej elementów lub części zamiennych.
- CB radia poddane modyfikacjom. Gwarancyjna nie obejmuje jakichkolwiek modyfikacji lub nie właściwej konserwacji wykonanych przez jednostki usługowe lub osoby trzecie nie posiadające autoryzacji naszej firmy.

W przypadku zauważenia nieprawidłowości:

- Sprawdzić zasilanie urządzenia i stan bezpiecznika.
- Sprawdzić, czy podłączenie anteny, mikrofony lub inne połączenia są wykonane prawidłowo.
- Sprawdzić, czy poziom szumu jest prawidłowo ustawiony; czy zaprogramowana konfiguracja jest prawidłowa.
- W przypadku, gdy urządzenie nie jest objęte gwarancją, wszelkie naprawy oraz inne koszty (np. przesyłka) są płatne.
- Wszystkie powiązane dokumenty muszą być zachowane nawet po zakończeniu okresu gwarancyjnego, a po ewentualnej odsprzedaży urządzenia, przekazane nowemu właścicielowi w celu umożliwienia identyfikacji sprzętu.
- W przypadku nieprawidłowego działania należy najpierw skontaktować się ze sprzedawcą, który zdecyduje o podjęciu niezbędnych działań.
- W przypadku interwencji nieobjętych gwarancją, przed naprawą zostaną poczynione odpowiednie wyceny szacunkowe.

Điękujemy za zaufanie do jakości i doświadczenia firmy PRESIDENT. Zalecamy dokładne zapoznanie się z niniejszą instrukcją, dzięki czemu Klient będzie całkowicie zadowolony z zakupu. Proszę nie zapomnieć, aby odesłać załączony poniżej certyfikat, gdyż bardzo ważne jest, abyśmy mogli dokonać identyfikacji urządzenia podczas ewentualnego świadczenia naszych usług.

Đyrektor Techniczny

i

Đyrektor ds. Jakości

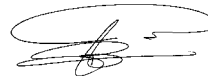

Data zakupu :

Typ: radioamateur MARTIN

Nr seryjny :



Uwaga: gwarancja nieważna bez pieczętki sprzedawcy

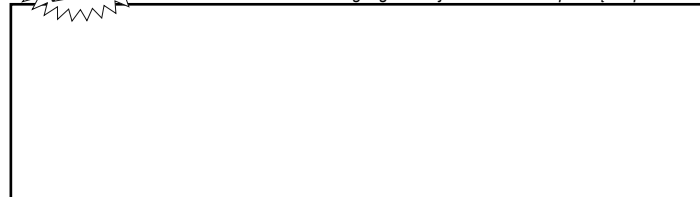

UPROSZCZONA DEKLARACJA ZGODNOŚCI UE

Niniejszym Groupe President Electronics oświadcza, że sprzęt radiowy:

*Marka: **PRESIDENT***

*Typ: **TXPR218***

*Nazwa Handlowa: **MARTIN***

jest zgodny z dyrektywą 2014/53/UE.

Pełny tekst deklaracji zgodności UE jest dostępny pod następującym

adresem internetowym:

<https://president-electronics.com/DC/TXPR218>

TABLEAU DES FRÉQUENCES pour EU / EC / U (CEPT)
TABLA DE FRECUENCIAS para EU / EC / U (CEPT)
FREQUENCY TABLE for EU / EC / U (CEPT)
TABELA CZĘSTOTLIWOŚCI dla EU / EC / U (CEPT)

N° du canal N° Canal Channel Kanał	Fréquences Frecuencia Frequency Częstotliwość	N° du canal N° Canal Channel Kanał	Fréquences Frecuencia Frequency Częstotliwość
1	26,965 MHz	21	27,215 MHz
2	26,975 MHz	22	27,225 MHz
3	26,985 MHz	23	27,255 MHz
4	27,005 MHz	24	27,235 MHz
5	27,015 MHz	25	27,245 MHz
6	27,025 MHz	26	27,265 MHz
7	27,035 MHz	27	27,275 MHz
8	27,055 MHz	28	27,285 MHz
9	27,065 MHz	29	27,295 MHz
10	27,075 MHz	30	27,305 MHz
11	27,085 MHz	31	27,315 MHz
12	27,105 MHz	32	27,325 MHz
13	27,115 MHz	33	27,335 MHz
14	27,125 MHz	34	27,345 MHz
15	27,135 MHz	35	27,355 MHz
16	27,155 MHz	36	27,365 MHz
17	27,165 MHz	37	27,375 MHz
18	27,175 MHz	38	27,385 MHz
19	27,185 MHz	39	27,395 MHz
20	27,205 MHz	40	27,405 MHz

TABLEAU DES FRÉQUENCES pour U (ENG)
TABLA DE FRECUENCIAS para U (ENG)
FREQUENCY TABLE for U (ENG)
TABELA CZĘSTOTLIWOŚCI dla U (ENG)

N° du canal N° Canal Channel Kanał	Fréquences Frecuencia Frequency Częstotliwość	N° du canal N° Canal Channel Kanał	Fréquences Frecuencia Frequency Częstotliwość
1	27,60125 MHz	21	27,80125 MHz
2	27,61125 MHz	22	27,81125 MHz
3	27,62125 MHz	23	27,82125 MHz
4	27,63125 MHz	24	27,83125 MHz
5	27,64125 MHz	25	27,84125 MHz
6	27,65125 MHz	26	27,85125 MHz
7	27,66125 MHz	27	27,86125 MHz
8	27,67125 MHz	28	27,87125 MHz
9	27,68125 MHz	29	27,88125 MHz
10	27,69125 MHz	30	27,89125 MHz
11	27,70125 MHz	31	27,90125 MHz
12	27,71125 MHz	32	27,91125 MHz
13	27,72125 MHz	33	27,92125 MHz
14	27,73125 MHz	34	27,93125 MHz
15	27,74125 MHz	35	27,94125 MHz
16	27,75125 MHz	36	27,95125 MHz
17	27,76125 MHz	37	27,96125 MHz
18	27,77125 MHz	38	27,97125 MHz
19	27,78125 MHz	39	27,98125 MHz
20	27,79125 MHz	40	27,99125 MHz

TABLEAU DES FRÉQUENCES pour d
TABLA DE FRECUENCIAS para d
FREQUENCY TABLE for d
TABELA CZĘSTOTLIWOŚCI dla d

N° du canal N° Canal Channel Kanał	Fréquences Frecuencia Frequency Częstotliwość	N° du canal N° Canal Channel Kanał	Fréquences Frecuencia Frequency Częstotliwość
1	26,965 MHz	21	27,215 MHz
2	26,975 MHz	22	27,225 MHz
3	26,985 MHz	23	27,255 MHz
4	27,005 MHz	24	27,235 MHz
5	27,015 MHz	25	27,245 MHz
6	27,025 MHz	26	27,265 MHz
7	27,035 MHz	27	27,275 MHz
8	27,055 MHz	28	27,285 MHz
9	27,065 MHz	29	27,295 MHz
10	27,075 MHz	30	27,305 MHz
11	27,085 MHz	31	27,315 MHz
12	27,105 MHz	32	27,325 MHz
13	27,115 MHz	33	27,335 MHz
14	27,125 MHz	34	27,345 MHz
15	27,135 MHz	35	27,355 MHz
16	27,155 MHz	36	27,365 MHz
17	27,165 MHz	37	27,375 MHz
18	27,175 MHz	38	27,385 MHz
19	27,185 MHz	39	27,395 MHz
20	27,205 MHz	40	27,405 MHz

N° du canal N° Canal Channel Kanał	Fréquences Frecuencia Frequency Częstotliwość	N° du canal N° Canal Channel Kanał	Fréquences Frecuencia Frequency Częstotliwość
41	26,565 MHz	61	26,765 MHz
42	26,575 MHz	62	26,775 MHz
43	26,585 MHz	63	26,785 MHz
44	26,595 MHz	64	26,795 MHz
45	26,605 MHz	65	26,805 MHz
46	26,615 MHz	66	26,815 MHz
47	26,625 MHz	67	26,825 MHz
48	26,635 MHz	68	26,835 MHz
49	26,645 MHz	69	26,845 MHz
50	26,655 MHz	70	26,855 MHz
51	26,665 MHz	71	26,865 MHz
52	26,675 MHz	72	26,875 MHz
53	26,685 MHz	73	26,885 MHz
54	26,695 MHz	74	26,895 MHz
55	26,705 MHz	75	26,905 MHz
56	26,715 MHz	76	26,915 MHz
57	26,725 MHz	77	26,925 MHz
58	26,735 MHz	78	26,935 MHz
59	26,745 MHz	79	26,945 MHz
60	26,755 MHz	80	26,955 MHz

TABLEAU DES FRÉQUENCES pour PL
TABLA DE FRECUENCIAS para PL
FREQUENCY TABLE for PL
TABELA CZĘSTOTLIWOŚCI dla PL

N° du canal N° Canal Channel Kanał	Fréquences Frecuencia Frequency Częstotliwość	N° du canal N° Canal Channel Kanał	Fréquences Frecuencia Frequency Częstotliwość
1	26,960 MHz	21	27,210 MHz
2	26,970 MHz	22	27,220 MHz
3	26,980 MHz	23	27,250 MHz
4	27,000 MHz	24	27,230 MHz
5	27,010 MHz	25	27,240 MHz
6	27,020 MHz	26	27,260 MHz
7	27,030 MHz	27	27,270 MHz
8	27,050 MHz	28	27,280 MHz
9	27,060 MHz	29	27,290 MHz
10	27,070 MHz	30	27,300 MHz
11	27,080 MHz	31	27,310 MHz
12	27,100 MHz	32	27,320 MHz
13	27,110 MHz	33	27,330 MHz
14	27,120 MHz	34	27,340 MHz
15	27,130 MHz	35	27,350 MHz
16	27,150 MHz	36	27,360 MHz
17	27,160 MHz	37	27,370 MHz
18	27,170 MHz	38	27,380 MHz
19	27,180 MHz	39	27,390 MHz
20	27,200 MHz	40	27,400 MHz

TABLEAU DES FRÉQUENCES pour In
TABLA DE FRECUENCIAS para In
FREQUENCY TABLE for In
TABELA CZĘSTOTLIWOŚCI dla In

N° du canal N° Canal Channel Kanał	Fréquences Frecuencia Frequency Częstotliwość	N° du canal N° Canal Channel Kanał	Fréquences Frecuencia Frequency Częstotliwość
1	26,965 MHz	21	27,215 MHz
2	26,975 MHz	22	27,225 MHz
3	26,985 MHz	23	27,255 MHz
4	27,005 MHz	24	27,235 MHz
5	27,015 MHz	25	27,245 MHz
6	27,025 MHz	26	27,265 MHz
7	27,035 MHz	27	27,275 MHz
8	27,055 MHz		
9	27,065 MHz		
10	27,075 MHz		
11	27,085 MHz		
12	27,105 MHz		
13	27,115 MHz		
14	27,125 MHz		
15	27,135 MHz		
16	27,155 MHz		
17	27,165 MHz		
18	27,175 MHz		
19	27,185 MHz		
20	27,205 MHz		

PRISE MICRO À 6 BROCHES • CONEXIÓN DEL MICRO 6 PINS
6-PIN MICROPHONE PLUG • WTYK MIKROFONU 6-PIN

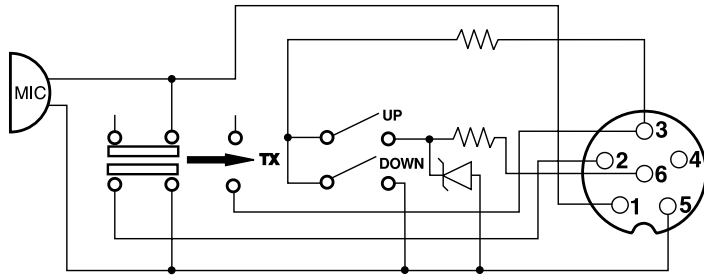

1	Modulation	Modulación	Modulation	Modulacja
2	RX	RX	RX	RX
3	TX - UP/DOWN	TX - UP/DOWN	TX - UP/DOWN	TX - UP/DOWN
4	-	-	-	-
5	Masse	Masa	Ground	Masa
6	Alimentation	Alimentación	Power Supply	Zasilanie

NORMES • F - NORMAS • F - NORMS • F - NORMY • F

Nº	Code	Frequency	FM Channel	AM Channel	Country	CH 19	CH 9
1	<i>EU</i>	26.965 ~ 27.405	40 Ch (4W)	40 Ch (4W)	AT, BE, BG, CH, CY, DK, EE, ES, FI, FR, GR, HR, HU, IE, IS, IT, LT, LU, LV, NL, NO, PT, RO, SE, SI	AM	AM
2	<i>PL</i>	26.960 ~ 27.400	-5 KHz 40 Ch (4W)	-5 KHz 40 Ch (4W)	PL	AM	AM
3	<i>d</i>	26.565 ~ 27.405	80 Ch (4W)	40 Ch (4W)	CZ, DE, SK	FM	AM
4	<i>EC</i>	26.965 ~ 27.405	40 Ch (4W)	-	MT	FM	FM
5	<i>U</i>	26.965 ~ 27.405	40 Ch (4W)	40 Ch (4W)	UK	FM	FM
		27.60125 ~ 27.99125	ENG 40 Ch (4W)	-		FM	FM
6	<i>In</i>	26.965 ~ 27.275	27 Ch (4W)	27 Ch (4W)	IN	AM	AM

Remarque : Dans la configuration **U** : le bouton **MODE (8)** permet de *sélectionner* la bande de fréquence **ENG** ou **CEPT**. **“UK”** s’affiche lorsque la bande de fréquence **ENG** est sélectionnée. Lorsque la bande de fréquence **CEPT** est sélectionnée, **“UK”** disparaît de l’afficheur (voir tableau page 45).

Observación: En la configuración **U**: el botón **MODE (8)** permite *seleccionar* la banda de frecuencia **ENG** o **CEPT**. **“UK”** aparece en la pantalla cuando la banda de frecuencia **ENG** esta seleccionada. Cuando la banda de frecuencia **CEPT** esta seleccionada, **“UK”** desaparece de la pantalla (Véase la tabla pagina 45).

Note: In **U** configuration: The **MODE** key **(8)** allows to *select* the **ENG** or **CEPT** frequency band. **“UK”** is displayed when the **ENG** frequency band is selected. When the **CEPT** frequency band is selected, **“UK”** disappears from the display (see table on page 45).

Uwaga: W konfiguracji **U**: Przycisk **MODE (8)** pozwala wybrać pasmo częstotliwości **ENG** lub **CEPT**. Komunikat „**UK**” zostanie wyświetlony, gdy wybrano częstotliwości **ENG**. Po wybraniu pasma częstotliwości **CEPT** komunikat „**UK**” znika z wyświetlacza (patrz tabela na stronie 45).

La bande de fréquence et la puissance d’émission de votre appareil doivent correspondre à la configuration autorisée dans le pays où il est utilisé.
La banda de frecuencias y la potencia de emisión de su aparato deben corresponder a la configuración autorizada en el país donde él es utilizado.
 The frequency band and the transmission power of your transceiver must correspond with the configuration authorized in the country where it is used.

Częstotliwość oraz moc nadawania Twojego radiotelefonu musi być zgodna z wymaganiami kraju, w którym jest on używany.

Pays dans lesquels il existe des limitations particulières (Licence¹ / Register²)
 Countries in which there are particular restrictions (Licence¹ / Register²)
 Países en los cuales existe algún tipo de limitación (Licencia¹ / Registro²)
 Kraje, w których występują pewne restrykcje (Licencja¹ / Rejestracja²).

	AT	BE	BG	CH	CY	CZ	DE	DK	EE	ES	FI	FR	GB	GR	HR	HU	IE	IS	IT	LT	LU	LV	MT	NL	NO	PL	PT	RO	SE	SI	SK
Licence ¹														ⓘ					ⓘ				ⓘ								
Register ²																											ⓘ				
AM																								ⓘ							
BLU / SSB																								ⓘ							

Dernière mise à jour de ce tableau sur le site : www.president-electronics.com, rubrique «les Postes Radio-CB» puis, «La CB PRESIDENT et l'Europe».

Le rogamos encontrar la última versión de esta información en nuestro sitio web www.president-electronics.com en la página «Emisoras de radio-cb» / «PRESIDENT y la reglamentación en Europa».

Please see updated table on website www.president-electronics.com, page «The CB radios» then «President Radio CB and Europe».

Ostatnia aktualizacja tej tabeli na stronie www.president-electronics.com, rubryka "les Postes Radio-CB" i "La CB PRESIDENT et l'Europe".



Groupe
PRESIDENT
ELECTRONICS

SIEGE SOCIAL/HEAD OFFICE - FRANCE
Route de Sète - BP 100 - 34540 BALARUC
Site Internet : <http://www.president-electronics.com>
E-mail : groupe@president-electronics.com



1966/1-18-V1.04

PRESIDENT